

**ΑΥΤΟΝΟΜΕΣ ΔΙΑΙΡΟΥΜΕΝΕΣ ΜΟΝΑΔΕΣ ΤΟΙΧΟΥ
FTXB-C / RXB-C**
R-410A

ΤΥΠΟΣ	ΟΝΟΜΑΣΤΙΚΗ ΑΠΟΔΟΣΗ (kW)		Εε ERGY LABEL	ΒΑΣΙΚΗ ΤΙΜΗ	ΤΙΜΗ ΣΕΤ	ΕΙΣΦΟΡΑ ΑΝ/ΣΗΣ	ΦΠΑ 24%	ΤΕΛΙΚΗ ΤΙΜΗ
	Ψύξη	Θέρμανση						
FTXB20C	2,00	2,50	A+/ A+	230	636	0,8	153	793
RXB20C				406		2,7		
FTXB25C	2,50	2,80	A+/ A+	232	643	0,8	155	802
RXB25C				411		2,7		
FTXB35C	3,30	3,50	A+/ A+	256	730	0,8	176	910
RXB35C				474		2,9		
FTXB50C	5,00	5,80	A+/ A+	312	1.144	1,4	276	1426
RXB50C				832		4,9		
FTXB60C	6,00	7,00	A+/ A+	367	1.267	1,4	306	1579
RXB60C				900		4,9		

ΛΕΙΤΟΥΡΓΙΑ ΣΕ ΨΥΞΗ ΑΠΟ -10°C ΕΩΣ +46°C & ΘΕΡΜΑΝΣΗ ΑΠΟ -15°C ΕΩΣ 18°C

**ΑΥΤΟΝΟΜΕΣ ΔΙΑΙΡΟΥΜΕΝΕΣ ΜΟΝΑΔΕΣ ΤΟΙΧΟΥ
FTXF-A / RXF-A**

R-32

ΤΥΠΟΣ	ΟΝΟΜΑΣΤΙΚΗ ΑΠΟΔΟΣΗ (kW)		Εε ERGY LABEL	ΒΑΣΙΚΗ ΤΙΜΗ	ΤΙΜΗ ΣΕΤ	ΕΙΣΦΟΡΑ ΑΝ/ΣΗΣ	ΦΠΑ 24%	ΤΕΛΙΚΗ ΤΙΜΗ
	Ψύξη	Θέρμανση						
FTXF20A	2,00	2,50	A++/A+	218	604	0,9	146	754
RXF20A				386		2,8		
FTXF25A	2,50	2,80	A++/A+	220	610	0,9	147	761
RXF25A				390		2,8		
FTXF35A	3,30	3,50	A++/A+	249	708	0,9	171	883
RXF35A				459		2,8		
FTXF50A	5,00	6,00	A++/A+	301	1.101	1,35	266	1.373
RXF50A				800		4,7		
FTXF60A	6,00	6,40	A++/A+	354	1.223	1,35	295	1.524
RXF60A				869		4,7		
FTXF71A	7,10	8,20	A / A	425	1.468	1,4	354	1.828
RXF71A				1043		5		
BRP069A45	WI-FI			95	-	-	23	118

ΛΕΙΤΟΥΡΓΙΑ ΣΕ ΨΥΞΗ ΑΠΟ -10°C ΕΩΣ +46°C & ΘΕΡΜΑΝΣΗ ΑΠΟ -15°C ΕΩΣ +18°C

**ΑΥΤΟΝΟΜΕΣ ΔΙΑΙΡΟΥΜΕΝΕΣ ΜΟΝΑΔΕΣ ΤΟΙΧΟΥ
FTXP-K3 / RXP-K3**

R-32

ΤΥΠΟΣ	ΟΝΟΜΑΣΤΙΚΗ ΑΠΟΔΟΣΗ (kW)		Εε ERGY LABEL	ΒΑΣΙΚΗ ΤΙΜΗ	ΤΙΜΗ ΣΕΤ	ΕΙΣΦΟΡΑ ΑΝ/ΣΗΣ	ΦΠΑ 24%	ΤΕΛΙΚΗ ΤΙΜΗ
	Ψύξη	Θέρμανση						
FTXP20K3	2,00	2,50	A++/A++	305	845	0,85	204	1.053
RXP20K3				540		3,2		
FTXP25K3	2,50	3,00	A++/A++	309	856	0,85	206	1.066
RXP25K3				547		3,2		
FTXP35K3	3,50	4,00	A++/A++	346	978	0,9	236	1.218
RXP35K3				632		3,2		
FTXP50K3	5,00	6,00	A++/A+	426	1.529	1,35	368	1.903
RXP50K3				1.103		4,4		
FTXP60K3	6,00	7,00	A++/A+	479	1.652	1,35	398	2.056
RXP60K3				1.173		4,4		
FTXP71K3	7,10	8,20	A / A	550	1.897	1,35	457	2.361
RXP71K3				1.347		5,7		
BRP069A45	WI-FI			95	22	-	-	112

ΛΕΙΤΟΥΡΓΙΑ ΣΕ ΨΥΞΗ ΑΠΟ -10°C ΕΩΣ +46°C & ΘΕΡΜΑΝΣΗ ΑΠΟ -15°C ΕΩΣ +18°C

ΑΥΤΟΝΟΜΕΣ ΔΙΑΙΡΟΥΜΕΝΕΣ ΜΟΝΑΔΕΣ ΤΟΙΧΟΥ FTXS-K / RXS-L
R-410A

ΤΥΠΟΣ	ΟΝΟΜΑΣΤΙΚΗ ΑΠΟΔΟΣΗ (kW)		Eε ERGY LABEL	ΒΑΣΙΚΗ ΤΙΜΗ	ΤΙΜΗ ΣΕΤ	ΕΙΣΦΟΡΑ ΑΝ/ΣΗΣ	ΦΠΑ 24%	ΤΕΛΙΚΗ ΤΙΜΗ
	Ψύξη	Θέρμανση						
FTXS25K	2,50	2,80	A++/A+	307	898	0,7	216	1118
RXS25L				591		2,6		
FTXS35K	3,30	4,00	A++/A+	351	1027	0,7	247	1278
RXS35L				676		2,8		
FTXS42K	4,20	5,40	A++/A+	436	1.275	1,1	307	1.587
RXS42L				839		3,9		
FTXS50K	5,00	5,80	A++/A+	383	1.462	1,1	352	1.820
RXS50L				1079		4,7		
FTXS60G	6,00	7,00	A++/A++	435	1.662	1,2	400	2.068
RXS60L				1227		4,57		
BRP069A42	WI-FI			95	-	-	23	118

ΛΕΙΤΟΥΡΓΙΑ ΣΕ ΨΥΞΗ ΑΠΟ -10°C ΕΩΣ +46°C & ΘΕΡΜΑΝΣΗ ΑΠΟ -15°C ΕΩΣ +18°C

ΑΥΤΟΝΟΜΕΣ ΔΙΑΙΡΟΥΜΕΝΕΣ ΜΟΝΑΔΕΣ ΤΟΙΧΟΥ FTXM-M / RXM-M

R-32

ΤΥΠΟΣ	ΟΝΟΜΑΣΤΙΚΗ ΑΠΟΔΟΣΗ (kW)		Eε ERGY LABEL	ΒΑΣΙΚΗ ΤΙΜΗ	ΤΙΜΗ ΣΕΤ	ΕΙΣΦΟΡΑ ΑΝ/ΣΗΣ	ΦΠΑ 24%	ΤΕΛΙΚΗ ΤΙΜΗ
	Ψύξη	Θέρμανση						
FTXM20M	2,00	2,50	A+++/A+++	373	1.081	1,00	260	1.346
RXM20M9				708		3,40		
FTXM25M	2,50	2,80	A+++/A+++	379	1.101	1,00	265	1.371
RXM25M9				722		3,40		
FTXM35M	3,40	4,00	A+++/A+++	426	1.223	1,00	295	1.522
RXM35M9				797		3,40		
FTXM42M	4,20	5,40	A++/A++	524	1.529	1,00	368	1.903
RXM42M9				1.005		4,40		
FTXM50M	5,00	5,80	A++/A++	542	1.775	1,50	427	2.208
RXM50M9				1.233		4,40		
FTXM60M	6,00	7,00	A++/A+	569	1.897	1,50	457	2.360
RXM60M9				1.328		4,70		
FTXM71M	7,10	8,20	A++/ A	642	2.142	1,50	516	2.665
RXM71M				1.500		5,70		
BRP069A41	WI-FI			95	-	-	23	112

ΛΕΙΤΟΥΡΓΙΑ ΣΕ ΨΥΞΗ ΑΠΟ -10°C ΕΩΣ 46°C & ΘΕΡΜΑΝΣΗ ΑΠΟ -15°C ΕΩΣ +18°C

ΑΥΤΟΝΟΜΕΣ ΔΙΑΙΡΟΥΜΕΝΕΣ ΜΟΝΑΔΕΣ ΤΟΙΧΟΥ EMURA

FTXJ-MW-MS/RXJM (wi-fi)



R-32

ΤΥΠΟΣ	ΟΝΟΜΑΣΤΙΚΗ ΑΠΟΔΟΣΗ (kW)		Eε ERGY LABEL	ΒΑΣΙΚΗ ΤΙΜΗ	ΤΙΜΗ ΣΕΤ	ΕΙΣΦΟΡΑ ΑΝ/ΣΗΣ	ΦΠΑ 24%	ΤΕΛΙΚΗ ΤΙΜΗ
	Ψύξη	Θέρμανση						
FTXJ20MW	2,00	2,50	A+++/A++	657	1.652	1,20	398	2.054
RXJ20M				995		3,50		
FTXJ20MS	2,00	2,50	A+++/A++	755	1.750	1,20	421	2.176
RXJ20M				995		3,50		
FTXJ25MW	2,50	2,80	A+++/A++	681	1.713	1,20	412	2.130
RXJ25M				1.032		3,50		
FTXJ25MS	2,50	2,80	A+++/A++	780	1.812	1,20	436	2.253
RXJ25M				1.032		3,50		
FTXJ35MW	3,50	4,00	A++/A++	773	1.959	1,20	471	2.435
RXJ35M				1.186		3,50		
FTXJ35MS	3,50	4,00	A++/A++	870	2.056	1,20	495	2.555
RXJ35M				1.186		3,50		
FTXJ50MW	4,80	5,80	A++/A+	956	2.816	1,20	677	3.499
RXJ50M				1.860		4,70		
FTXJ50MS	4,80	5,80	A++/A+	1.054	2.914	1,20	701	3.621
RXJ50M				1.860		4,70		

ΤΟ WI-FI ΥΠΑΡΧΕΙ ΣΤΗ ΣΥΣΚΕΥΑΣΙΑ ΤΟΥ ΜΗΧΑΝΗΜΑΤΟΣ

ΛΕΙΤΟΥΡΓΙΑ ΣΕ ΨΥΞΗ ΑΠΟ -10°C ΕΩΣ 46°C & ΘΕΡΜΑΝΣΗ ΑΠΟ -15°C ΕΩΣ 18°C

*MW-ΛΕΥΚΟΥ ΧΡΩΜΑΤΟΣ

*MS-ΧΡΩΜΑΤΟΣ ΑΣΗΜΙ

BLUEEVOLUTION

**ΑΥΤΟΝΟΜΕΣ ΔΙΑΙΡΟΥΜΕΝΕΣ ΜΟΝΑΔΕΣ ΤΟΙΧΟΥ
FTXA / RXA (wi-fi)**



R-32

ΤΥΠΟΣ	ΟΝΟΜΑΣΤΙΚΗ ΑΠΟΔΟΣΗ (kW)		Εε ERGY LABEL	ΒΑΣΙΚΗ ΤΙΜΗ	ΤΙΜΗ ΣΕΤ	ΕΙΣΦΟΡΑ ΑΝ/ΣΗΣ	ΦΠΑ 24%	ΤΕΛΙΚΗ ΤΙΜΗ
	Ψύξη	Θέρμανση						
FTXA20AW	2,00	2,50	A+++ / A+++	606	1.714	1,15	412	2.131
RXA20A				1.108		3,2		
FTXA20AS	2,00	2,50	A+++ / A+++	691	1.799	1,15	433	2.236
RXA20A				1.108		3,2		
FTXA20AT	2,00	2,50	A+++ / A+++	744	1.852	1,15	446	2.302
RXA20A				1.108		3,2		
FTXA25AW	2,50	3,00	A+++ / A+++	624	1.773	1,15	427	2.204
RXA25A				1.149		3,2		
FTXA25AS	2,50	3,00	A+++ / A+++	716	1.865	1,15	449	2.318
RXA25A				1.149		3,2		
FTXA25AT	2,50	3,00	A+++ / A+++	769	1.918	1,15	461	2.384
RXA25A				1.149		3,2		
FTXA35AW	3,40	4,00	A+++ / A+++	717	2.020	1,15	486	2.510
RXA35A				1.303		3,2		
FTXA35AS	3,40	4,00	A+++ / A+++	818	2.121	1,15	510	2.635
RXA35A				1.303		3,2		
FTXA35AT	3,40	4,00	A+++ / A+++	881	2.184	1,15	525	2.714
RXA35A				1.303		3,2		
FTXA42AW	4,20	5,40	A++ / A++	860	2.449	1,15	589	3.044
RXA42A				1.589		4,7		
FTXA42AS	4,20	5,40	A++ / A++	982	2.571	1,15	618	3.195
RXA42A				1.589		4,7		
FTXA42AT	4,20	5,40	A++ / A++	1.060	2.649	1,15	637	3.292
RXA42A				1.589		4,7		
FTXA50AW	5,00	5,80	A++ / A++	864	2.817	1,15	677	3.500
RXA50A				1.953		4,7		
FTXA50AS	5,00	5,80	A++ / A++	1.016	2.969	1,15	714	3.689
RXA50A				1.953		4,7		
FTXA50AT	5,00	5,80	A++ / A++	1.103	3.056	1,15	735	3.797
RXA50A				1.953		4,7		

ΤΟ WI-FI ΥΠΑΡΧΕΙ ΣΤΗ ΣΥΣΚΕΥΑΣΙΑ ΤΟΥ ΜΗΧΑΝΗΜΑΤΟΣ

ΛΕΙΤΟΥΡΓΙΑ ΣΕ ΨΥΞΗ ΑΠΟ -10°C ΕΩΣ +46°C & ΘΕΡΜΑΝΣΗ ΑΠΟ -15°C ΕΩΣ +18°C

*W-ΛΕΥΚΟΥ ΧΡΩΜΑΤΟΣ

*T- ΜΑΥΡΟ

*S-ΧΡΩΜΑΤΟΣ ΑΣΗΜΙ

BLUEEVOLUTION

DAIKIN

LEOMAT AEBE

ΑΥΤΟΝΟΜΕΣ ΔΙΑΙΡΟΥΜΕΝΕΣ ΜΟΝΑΔΕΣ ΤΟΙΧΟΥ URURU SARARA
FTXZ-ε / RXZ-ε



R-32

ΤΥΠΟΣ	ΟΝΟΜΑΣΤΙΚΗ ΑΠΟΔΟΣΗ (kW)		Εε ERGY LABEL	ΒΑΣΙΚΗ ΤΙΜΗ	ΤΙΜΗ ΣΕΤ	ΕΙΣΦΟΡΑ ΑΝ/ΣΗΣ	ΦΠΑ 24%	ΤΕΛΙΚΗ ΤΙΜΗ
	Ψύξη	Θέρμανση						
FTXZ25N	2,50	3,60	A+++ / A+++	1001	2.935	1,5	706	3.647
RXZ25N				1.934		5		
FTXZ35N	3,50	5,00	A+++ / A+++	1.082	3.192	1,5	768	3.966
RXZ35N				2.110		5		
FTXZ50N	5,00	6,30	A+++ / A+++	1.128	3.413	1,5	821	4.240
RXZ50N				2.285		5		
BRP069A42	WI - FI			95	-	-	22	117

ΛΕΙΤΟΥΡΓΙΑ ΣΕ ΨΥΞΗ ΑΠΟ -10°C ΕΩΣ 46°C & ΘΕΡΜΑΝΣΗ ΑΠΟ -15°C ΕΩΣ 18°C

Ururu
Sarara

BLUEEVOLUTION

DAIKIN

lm **LEOMAT** ΑΕΒΕ

ΑΥΤΟΝΟΜΕΣ ΔΙΑΙΡΟΥΜΕΝΕΣ ΜΟΝΑΔΕΣ ΔΑΠΕΔΟΥ ΜΙΚΡΗΣ ΔΙΑΣΤΑΣΗΣ

UNITS

FVXM-F / RXM-L

R-32

ΤΥΠΟΣ	ΟΝΟΜΑΣΤΙΚΗ ΑΠΟΔΟΣΗ (kW)		Εε ERGY LABEL	ΒΑΣΙΚΗ ΤΙΜΗ	ΤΙΜΗ ΣΕΤ	ΕΙΣΦΟΡΑ ΑΝ/ΣΗΣ	ΦΠΑ 24%	ΤΕΛΙΚΗ ΤΙΜΗ
	Ψύξη	Θέρμανση						
FVXM25F	2,50	3,40	A++/ A+	694	1.416	1,4	341	1.762
RXM25M9				722		3,4		
FVXM35F	3,50	4,50	A++/A+	746	1.543	1,4	371	1.919
RXM35M9				797		3,4		
FVXM50F	5,00	5,80	A++/A+	819	2.052	1,4	494	2.552
RXM50M9				1.233		4,7		
BRP069A42	WI - FI			95	-	-	23	118

ΛΕΙΤΟΥΡΓΙΑ ΣΕ ΨΥΞΗ ΑΠΟ -10°C ΕΩΣ 46°C & ΘΕΡΜΑΝΣΗ ΑΠΟ -15°C ΕΩΣ 18°C
**ΑΥΤΟΝΟΜΕΣ ΔΙΑΙΡΟΥΜΕΝΕΣ ΜΟΝΑΔΕΣ ΔΑΠΕΔΟΥ ΟΡΟΦΗΣ
FLXS-B / RXS-L**
R-410A

ΤΥΠΟΣ	ΟΝΟΜΑΣΤΙΚΗ ΑΠΟΔΟΣΗ (kW)		Εε ERGY LABEL	ΒΑΣΙΚΗ ΤΙΜΗ	ΤΙΜΗ ΣΕΤ	ΕΙΣΦΟΡΑ ΑΝ/ΣΗΣ	ΦΠΑ 24%	ΤΕΛΙΚΗ ΤΙΜΗ
	Ψύξη	Θέρμανση						
FLXS25B	2,50	3,60	A/A	930	1.521	2,2	366	1.893
RXS25L3				591		3,4		
FLXS35B9	3,50	5,00	B/A	980	1.656	2,2	399	2.061
RXS35L3				676		3,5		
FLXS50B	5,00	6,30	A/A	1.199	2.278	2,2	548	2.833
RXS50L				1.079		4,8		
BRP069A42	WI - FI			95	-	-	23	118

ΛΕΙΤΟΥΡΓΙΑ ΣΕ ΨΥΞΗ ΑΠΟ -10°C ΕΩΣ 46°C & ΘΕΡΜΑΝΣΗ ΑΠΟ -15°C ΕΩΣ 18°C
DAIKIN
LEOMAT AEBE
**ΑΥΤΟΝΟΜΕΣ ΔΙΑΙΡΟΥΜΕΝΕΣ ΜΟΝΑΔΕΣ ΔΑΠΕΔΟΥ & ΕΧΥΡΑ
FVXG-K / RXG-L**

nexura



R-410A

ΤΥΠΟΣ	ΟΝΟΜΑΣΤΙΚΗ ΑΠΟΔΟΣΗ (kW)		Εε ERGY LABEL	ΒΑΣΙΚΗ ΤΙΜΗ	ΤΙΜΗ ΣΕΤ	ΕΙΣΦΟΡΑ ΑΝ/ΣΗΣ	ΦΠΑ 24%	ΤΕΛΙΚΗ ΤΙΜΗ
	Ψύξη	Θέρμανση						
FVXG25K	2,50	3,60	A++/A+	1.027	1.977	2,2	476	2.458
RXG25L				950		3,4		
FVXG35K	3,50	5,00	A++/A+	1.138	2.208	2,2	531	2.745
RXG35L				1.070		3,5		
FVXG50K	5,00	6,30	A/A+	1.332	3.041	2,2	732	3.780
RXG50L				1.709		4,8		
BRP069A42	WI - FI			95	-	-	23	118

ΛΕΙΤΟΥΡΓΙΑ ΣΕ ΨΥΞΗ ΑΠΟ -10°C ΕΩΣ 46°C & ΘΕΡΜΑΝΣΗ ΑΠΟ -15°C ΕΩΣ 18°C

**ΜΟΝΑΔΑ ΔΑΠΕΔΟΥ ΜΗ ΕΜΦΑΝΟΥΣ ΤΥΠΟΥ
FNA-A / RXM-M**



R-32

ΤΥΠΟΣ	ΟΝΟΜΑΣΤΙΚΗ ΑΠΟΔΟΣΗ (kW)		Εε ERGY LABEL	ΒΑΣΙΚΗ ΤΙΜΗ	ΤΙΜΗ ΣΕΤ	ΕΙΣΦΟΡΑ ΑΝ/ΣΗΣ	ΦΠΑ 24%	ΤΕΛΙΚΗ ΤΙΜΗ
	Ψύξη	Θέρμανση						
FNA25A	2,40	3,20	A+ / A+	749	1.448	2,1	349	1.802
RXM25M				591		3,4		
BRC1D52				108		-		
FNA35A	3,40	4,00	A+ / A+	790	1.574	2,1	379	1.959
RXM35M				676		3,4		
BRC1D52				108		-		
FNA50A	5,00	5,80	A+ / A+	966	2.153	2,7	518	2.679
RXM50M				1.079		4,7		
BRC1D52				108		-		
FNA60A	6,00	7,00	A/A+	1.152	2.487	3	599	3.094
RXM60M				1.227		4,8		
BRC1D52				108		-		
BRP069A81	WI - FI			141	-	-	34	175

ΛΕΙΤΟΥΡΓΙΑ ΣΕ ΨΥΞΗ ΑΠΟ -10°C ΕΩΣ 46°C & ΘΕΡΜΑΝΣΗ ΑΠΟ -15°C ΕΩΣ 18°C

DAIKIN

LEOMAT AEBE

ΠΟΛΥΔΙΑΙΡΟΥΜΕΝΑ ΣΥΣΤΗΜΑΤΑ MULTI



R-32

MULTI

ΤΥΠΟΣ	ΟΝΟΜΑΣΤΙΚΗ ΑΠΟΔΟΣΗ (kW)		ΒΑΣΙΚΗ ΤΙΜΗ	ΕΙΣΦΟΡΑ ΑΝ/ΣΗΣ	ΦΠΑ 24%	ΤΕΛΙΚΗ ΤΙΜΗ
	Ψύξη	Θέρμανση				
2MXM40M	4,00	4,40	1.653	3,6	398	2.054
2MXM50M	5,00	5,70	2.052	4,1	493	2.550
3MXM40M	4,00	4,60	1.934	5,7	466	2.405
3MXM52M	5,20	6,80	2.149	5,7	517	2.672
3MXM68M	6,80	8,60	2.440	6,2	587	3.033
4MXM68M	6,80	8,60	2.590	6,3	623	3.219
4MXM80M	8,00	9,60	3.776	6,7	908	4.691
5MXM90M	9,00	10,40	4.145	6,8	996	5.148

ΛΕΙΤΟΥΡΓΙΑ ΣΕ ΨΥΞΗ ΑΠΟ -10°C ΕΩΣ +46°C & ΘΕΡΜΑΝΣΗ ΑΠΟ -15°C ΕΩΣ 18°C

CONNECTABLE INDOOR UNITS	Wall mounted												Concealed ceiling												Floor standing		Round flow cassette		Fully flat cassette		Ceiling suspended		Concealed floor standing					
	CTXM-M		FTXM-M				FTXJ-M				FTXP-K3				FDXM-F3				FDBQ-B				FBA-A				FVXM-F		FCAG-A		FFA-A		FHA-A		FNA-A			
	15	20	25	35	42	50	60	71	20	25	35	50	20	25	35	25	35	50	60	25	35	50	60	25	35	50	60	25	35	50	60	25	35	50	60	25	35	50
2MXM40M	•	•	•	•	•			•	•	•	•	•	•	•	•	•	•	•																				
2MXM50M9	•	•	•	•	•	•		•	•	•	•	•	•	•	•	•	•	•									•	•	•									
3MXM40N	•	•	•	•	•			•	•	•	•	•	•	•	•	•	•	•	•	•	•	•	•	•	•	•	•	•	•		•	•	•	•				
3MXM52N	•	•	•	•	•	•		•	•	•	•	•	•	•	•	•	•	•	•	•	•	•	•	•	•	•	•	•	•		•	•	•	•				
3MXM68N	•	•	•	•	•	•	•	•	•	•	•	•	•	•	•	•	•	•	•	•	•	•	•	•	•	•	•	•	•	•	•	•	•	•	•	•	•	•
4MXM68N	•	•	•	•	•	•	•	•	•	•	•	•	•	•	•	•	•	•	•	•	•	•	•	•	•	•	•	•	•	•	•	•	•	•	•	•	•	•
4MXM80N	•	•	•	•	•	•	•	•	•	•	•	•	•	•	•	•	•	•	•	•	•	•	•	•	•	•	•	•	•	•	•	•	•	•	•	•	•	•
5MXM90N	•	•	•	•	•	•	•	•	•	•	•	•	•	•	•	•	•	•	•	•	•	•	•	•	•	•	•	•	•	•	•	•	•	•	•	•	•	•



ΕΞΩΤΕΡΙΚΕΣ ΜΟΝΑΔΕΣ MINI VRV HEAT PUMP (R-410A)



R-410A

ΤΥΠΟΣ	ΟΝΟΜΑΣΤΙΚΗ ΑΠΟΔΟΣΗ (kW)		ΒΑΣΙΚΗ ΤΙΜΗ	ΕΙΣΦΟΡΑ ΑΝ/ΣΗΣ	ΦΠΑ 24%	ΤΕΛΙΚΗ ΤΙΜΗ
	Ψύξη	Θέρμανση				

VRV COMPACT HEAT PUMP - ΜΟΝΟΦΑΣΙΚΑ

RXYSCQ4TV1	12,10	12,10	4.018	9,4	967	4.994
RXYSCQ5TV1	14,00	14,00	4.467	9,4	1.074	5.551

VRV HEAT PUMP - ΜΟΝΟΦΑΣΙΚΑ

RXYSQ4TV1	12,10	12,10	4.464	10,4	1.074	5.548
RXYSQ5TV1	14,00	14,00	4.963	10,4	1.194	6.167
RXYSQ6TV1	15,50	15,50	5.568	10,4	1.339	6.917

VRV HEAT PUMP - ΤΡΙΦΑΣΙΚΑ

RXYSQ4TY1	12,10	12,10	4.688	10,4	1.128	5.826
RXYSQ5TY1	14,00	14,00	5.212	10,4	1.253	6.476
RXYSQ6TY1	15,50	15,50	5.846	10,4	1.406	7.262
RXYSQ8TY1	22,40	22,40	6.362	14,4	1.530	7.907
RXYSQ10TY1	28,00	28,00	7.126	17,5	1.714	8.858
RXYSQ12TY1	33,50	33,50	7.979	18,0	1.919	9.916

MINI VRV 8-12HP: ΛΕΙΤΟΥΡΓΙΑ ΣΕ ΨΥΞΗ ΑΠΟ -5°C ΕΩΣ +52°C & ΘΕΡΜΑΝΣΗ ΑΠΟ -20°C ΕΩΣ +15,5°C

BRANCH PROVIDER

ΤΥΠΟΣ	ΒΑΣΙΚΗ ΤΙΜΗ	Φ.Π.Α. 24%	ΤΕΛΙΚΗ ΤΙΜΗ
BPMKS967A2	580	139	719
BPMKS967A3	654	157	811

ΨΥΚΤΙΚΟΣ ΣΥΝΔΕΣΜΟΣ - JOINT

KHRQ22M20T	130	31	161
KHRQ22M29T	158	38	196

**ΕΣΩΤΕΡΙΚΕΣ ΜΟΝΑΔΕΣ - ΣΥΝΔΥΑΣΜΟΣ ΜΕ MULTI MXM & MINI VRV****R-32**

ΤΥΠΟΣ	ΟΝΟΜΑΣΤΙΚΗ ΑΠΟΔΟΣΗ (kW)	ΠΑΡΑΤΗΡΗΣΕΙΣ	ΒΑΣΙΚΗ ΤΙΜΗ	ΕΙΣΦΟΡΑ ΑΝ/ΣΗΣ	ΦΠΑ 24%	ΤΕΛΙΚΗ ΤΙΜΗ
-------	-------------------------	--------------	-------------	----------------	---------	-------------

Ψύξη

Θέρμανση

ΜΟΝΤΕΛΑ ΤΟΙΧΟΥ

ΜΟΝΤΕΛΟ	ΨΥΞΗ	ΘΕΡΜΑΝΣΗ	ΜΗΧΑΝΙΣΜΟΣ	ΕΠΙΣΤΡΩΣΗ	ΕΠΙΣΤΡΩΣΗ	ΕΠΙΣΤΡΩΣΗ	ΕΠΙΣΤΡΩΣΗ
FTXP20K3	2,00	2,50	comfora Μόνο με 2ΜΧΜ40Μ & 2ΜΧΜ50Μ	305	0,9	73	379
FTXP25K3	2,50	3,00		309	0,9	74	384
FTXP35K3	3,50	4,00		346	0,9	83	430
FTXM20M	2,00	2,50	perfera	373	1,0	90	464
FTXM25M	2,50	2,80		379	1,0	91	471
FTXM35M	3,30	4,00		426	1,0	102	529
FTXM42M	4,20	5,40		524	1,0	126	651
FTXM50M	5,02	5,80		542	1,45	130	674
FTXM60M	6,00	7,00		569	1,45	137	707
FTXM71M	7,10	8,20		642	1,45	154	798
			Μόνο με 4ΜΧΜ80Μ & 4ΜΧΜ90Μ				
FTXJ20MW	2,30	2,50	emura	657	1,2	158	816
FTXJ20MS	2,30	2,50		755	1,2	181	938
FTXJ25MW	2,40	3,20		681	1,2	164	846
FTXJ25MS	2,40	3,20		780	1,2	187	969
FTXJ35MW	3,50	4,00		773	1,2	186	960
FTXJ35MS	3,50	4,00		870	1,2	209	1.080
FTXJ50MW	4,80	5,80		956	1,2	230	1.187
FTXJ50MS	4,80	5,80		1.054	1,2	253	1.308
FTXA20AW	2,00	2,50	stylish	606	1,15	146	753
FTXA20AS				691	1,15	166	858
FTXA20AT				744	1,15	179	924
FTXA25AW	2,50	2,80		624	1,15	150	775
FTXA25AS				713	1,15	171	886
FTXA25AT				769	1,15	185	955
FTXA35AW	3,40	4,00		717	1,15	172	891
FTXA35AS				818	1,15	197	1.016
FTXA35AT				881	1,15	212	1.094
FTXA42AW	4,20	5,40		860	1,15	207	1.068
FTXA42AS				982	1,15	236	1.219
FTXA42AT				1.060	1,15	255	1.316
FTXA50AW	5,00	5,80		864	1,15	208	1.073
FTXA50AS				1.016	1,15	244	1.261
FTXA50AT				1.103	1,15	265	1.369

MULTI

ΠΑΡΑΤΗΡΗΣΗ: Οι αποδόσεις των ανωτέρω εσωτερικών μηχανημάτων είναι ενδεικτικές και οι πραγματικές εξαρτώνται από την επιλογή της εξωτερικής μονάδας καθώς και το συνδυασμό αυτών.



ΕΣΩΤΕΡΙΚΕΣ ΜΟΝΑΔΕΣ - ΣΥΝΔΥΑΣΜΟΣ ΜΕ MULTI ΜΧΜ & MINI VRV

R-32

ΤΥΠΟΣ	ΟΝΟΜΑΣΤΙΚΗ ΑΠΟΔΟΣΗ (kW)		ΠΑΡΑΤΗΡΗΣΕΙΣ	ΒΑΣΙΚΗ ΤΙΜΗ	ΕΙΣΦΟΡΑ ΑΝ/ΣΗΣ	ΦΠΑ 24%	ΤΕΛΙΚΗ ΤΙΜΗ
	Ψύξη	Θέρμανση					

ΜΟΝΤΕΛΑ ΔΑΠΕΔΟΥ

FVXM25M	2,50	3,40		694	1,4	167	862
FVXM35M	3,50	4,50		746	1,4	179	927
FVXM50M	5,00	5,80		819	1,4	197	1.017
FNA25A	2,50	3,40		749	2,2	180	931
FNA35A	3,50	4,50		790	2,2	190	982
FNA50A	5,00	5,80		966	2,2	232	1.201
FNA60A	6,00	7,00		1.152	2,2	277	1.431

ΜΟΝΤΕΛΑ ΨΕΥΔΟΡΟΦΗΣ

FDBQ25B	-	-	Διαθεσιμο μόνο για σύστημα Multi	706	1,67	196	1.011
BRC1D52	χειριστήριο			108	-		

ΜΟΝΤΕΛΑ ΨΕΥΔΟΡΟΦΗΣ SLIM LINE ESP 3-40Pa

FDXM25F3	2,40	3,20		740	2,1	204	1.054
BRC1D52	χειριστήριο			108	-		
FDXM35F3	3,40	4,00		933	2,1	250	1.293
BRC1D52	χειριστήριο			108	-		
FDXM50F3	5,00	5,80		1.177	2,8	309	1.597
BRC1D52	χειριστήριο			108	-		
FDXM60F3	6,00	7,00		1.334	2,8	347	1.792
BRC1D52	χειριστήριο			108	-		

ΜΟΝΤΕΛΑ ΨΕΥΔΟΡΟΦΗΣ ESP100Pa

FBA35A	2,40	3,20		1.316	2,8	342	1.769
BRC1D52	χειριστήριο			108	-		
FBA50A	3,40	4,00		1.418	2,8	367	1.896
BRC1D52	χειριστήριο			108	-		
FBA60A	5,00	5,80		1.515	3,5	390	2.017
BRC1D52	χειριστήριο			108	-		

ΜΟΝΤΕΛΑ ΟΡΟΦΗΣ

FHA35A	2,40	3,20		1.271	2,4	332	1.713
BRC1D52	χειριστήριο			108	-		
FHA50A	3,40	4,00		1.375	2,5	357	1.842
BRC1D52	χειριστήριο			108	-		
FHA60A	5,00	5,80		1.554	3,1	400	2.065
BRC1D52	χειριστήριο			108	-		

ΠΑΡΑΤΗΡΗΣΗ: Οι αποδόσεις των ανωτέρω εσωτερικών μηχανημάτων είναι ενδεικτικές και οι πραγματικές εξαρτώνται από την επιλογή της εξωτερικής μονάδας καθώς και το συνδυασμό αυτών.



ΕΣΩΤΕΡΙΚΕΣ ΜΟΝΑΔΕΣ - ΣΥΝΔΥΑΣΜΟΣ ΜΕ MULTI MXS & MINI VRV

R-32

ΤΥΠΟΣ	ΟΝΟΜΑΣΤΙΚΗ ΑΠΟΔΟΣΗ (kW)		ΠΑΡΑΤΗΡΗΣΕΙΣ	ΒΑΣΙΚΗ ΤΙΜΗ	ΕΙΣΦΟΡΑ ΑΝ/ΣΗΣ	ΦΠΑ 24%	ΤΕΛΙΚΗ ΤΙΜΗ
	Ψύξη	Θέρμανση					

ΜΟΝΤΕΛΑ ΚΑΣΕΤΑΣ 600X600 mm

FFA25A	2,50	3,20		988	1,6		
BYFQ60CW	πάanel			379	-	354	1.831
BRC1D52	χειριστήριο			108	-		
FFA35A	3,40	4,20		1.061	1,6		
BYFQ60CW	πάanel			379	-	372	1.922
BRC1D52	χειριστήριο			108	-		
FFA50A	5,00	5,80		1.108	1,75		
BYFQ60CW	πάanel			379	-	383	1.980
BRC1D52	χειριστήριο			108	-		
FFA60A	5,70	7,00		1.165	1,75		
BYFQ60CW	πάanel			379	-	397	2.051
BRC1D52	χειριστήριο			108	-		

ΜΟΝΤΕΛΑ ΚΑΣΕΤΑΣ 950X950 mm

FCAG35A	3,40	4,20		855	1,8		
BYCQ140D	πάanel			301	-	304	1.570
BRC1D52	χειριστήριο			108	-		
FCAG50A	5,00	5,80		892	1,9		
BYCQ140D	πάanel			301	-	313	1.616
BRC1D52	χειριστήριο			108	-		
FCAG60A	5,70	7,00		935	1,9		
BYCQ140D	πάanel			301	-	323	1.669
BRC1D52	χειριστήριο			108	-		

ΠΑΡΑΤΗΡΗΣΗ: Οι αποδόσεις των ανωτέρω εσωτερικών μηχανημάτων είναι ενδεικτικές και οι πραγματικές εξαρτώνται από την επιλογή της εξωτερικής μονάδας καθώς και το συνδυασμό αυτών.

ΤΥΠΟΣ	ΠΑΡΑΤΗΡΗΣΕΙΣ	ΒΑΣΙΚΗ ΤΙΜΗ	ΕΙΣΦΟΡΑ ΑΝ/ΣΗΣ	ΦΠΑ 24%	ΤΕΛΙΚΗ ΤΙΜΗ
CONTROL					
BRC1E52A	Ενσύρματο χειρ/ριο για περισσότερες λειτουργίες	151	-	36	187
BRC7F530W	Ασύρματο χειρ/ριο για FFA-A	206	-	49	255
BRC7FA532F	Ασύρματο χειρ/ριο για FCAG-F	264	-	63	327
BRC4C65	Ασύρματο χειρ/ριο για FNQ-A	283	-	68	351



ΙΟΝΙΣΤΗΣ ΚΑΘΑΡΙΣΜΟΥ ΑΕΡΑ

Χαρακτηριστικά προϊόντος

Ο αποτελεσματικός καθαρισμός του αέρα βελτιώνει την ποιότητα του αέρα σε εσωτερικούς χώρους με την τεχνολογία Streamer της Daikin



Μεγάλη ροή αέρα: 420m³/h σε κατάσταση λειτουργίας τούρμπο

Σχεδόν αθόρυβη λειτουργία: στάθμη ηχητικής πίεσης μέχρι και 16 dBA

Ελαφρύ και μικρό

Εύκολα καθαριζόμενη επίπεδη μάσκα



ΜΟΝΤΕΛΟ	ΒΑΣΙΚΗ ΤΙΜΗ	ΕΙΣΦΟΡΑ ΑΝ/ΣΗΣ	Φ.Π.Α 24%	ΤΕΛΙΚΗ ΤΙΜΗ
MC70L	582	1,36	140	723

ΙΟΝΙΣΤΗΣ ΚΑΘΑΡΙΣΜΟΥ ΑΕΡΑ ΥΓΡΑΝΤΗΡΑΣ

Χαρακτηριστικά προϊόντος

URURU σύστημα υγρανσης: διατηρεί ένα άνετο επίπεδο υγρασίας από την ενσωματωμένη δεξαμενή νερού 4 λίτρων

Ο αποτελεσματικός καθαρισμός του αέρα βελτιώνει την ποιότητα του αέρα σε εσωτερικούς χώρους με την τεχνολογία Flash Streamer της Daikin

Μεγάλη ροή αέρα: 450m³/h σε κατάσταση λειτουργίας τούρμπο

Σχεδόν αθόρυβη λειτουργία: στάθμη ηχητικής πίεσης μέχρι και 17 dBA

Πιστοποίηση από το Εργαστήριο TÜV Nord Testing Laboratory για την υγιεινή του αέρα εσωτερικών χώρων

Ελαφρύ και μικρό

Εύκολα καθαριζόμενη επίπεδη μάσκα



ΜΟΝΤΕΛΟ	ΒΑΣΙΚΗ ΤΙΜΗ	ΕΙΣΦΟΡΑ ΑΝ/ΣΗΣ	Φ.Π.Α 24%	ΤΕΛΙΚΗ ΤΙΜΗ
MCK75J	914	1,76	220	1136



ΑΥΤΟΝΟΜΕΣ ΔΙΑΙΡΟΥΜΕΝΕΣ ΜΟΝΑΔΕΣ ΚΑΝΑΛΑΤΟ ΚΡΥΦΟΥ ΤΥΠΟΥ FDXM-F3 / RXM_M



BLUEEVOLUTION

R-32

ΤΥΠΟΣ	ΟΝΟΜΑΣΤΙΚΗ ΑΠΟΔΟΣΗ (kW)	ENERGY LABEL	ΒΑΣΙΚΗ ΤΙΜΗ	ΣΕΤ	ΕΙΣΦΟΡΑ ΑΝ/ΣΗΣ	ΦΠΑ 24%	ΤΕΛΙΚΗ ΤΙΜΗ
-------	-------------------------	--------------	-------------	-----	----------------	---------	-------------

	Ψύξη	Θέρμανση	ΕΝΕΡΓΕΙΑ	ΕΠΙΣΤΡΟΦΗ	ΣΕΤ	ΦΠΑ 24%	ΤΕΛΙΚΗ ΤΙΜΗ
FDXM25F3				740		2,10	
RXM25M9	2,40	3,20	A+ / A+	722	1.570	3,20	378
BRC1D52				108		-	
FDXM35F3				933		2,10	
RXM35M9	3,40	4,00	A/A+	794	1.835	3,20	442
BRC1D52				108		-	
FDXM50F3				1.177		2,70	
RXM50M9	5,00	5,80	A+/A	1.233	2.518	4,40	606
BRC1D52				108		-	
FDXM60F3				1.334		3,00	
RXM60M9	6,00	7,00	A/A	1.328	2.770	4,70	667
BRC1D52				108		-	

ΟΡΙΑ ΛΕΙΤΟΥΡΓΙΑ ΣΕ ΨΥΞΗ ΑΠΟ -10°C ΕΩΣ +46°C & ΘΕΡΜΑΝΣΗ ΑΠΟ -15°C ΕΩΣ +18°C

**ΑΥΤΟΝΟΜΕΣ ΔΙΑΙΡΟΥΜΕΝΕΣ ΜΟΝΑΔΕΣ ΚΑΝΑΛΑΤΟ ΚΡΥΦΟΥ ΤΥΠΟΥ
FBA_A / RXM_M (UNIT)**



BLUEVOLUTION

R-32

ΤΥΠΟΣ	ΟΝΟΜΑΣΤΙΚΗ ΑΠΟΔΟΣΗ (kW)		ENERGY LABEL	ΒΑΣΙΚΗ ΤΙΜΗ	ΣΕΤ	ΕΙΣΦΟΡΑ ΑΝ/ΣΗΣ	ΦΠΑ 24%	ΤΕΛΙΚΗ ΤΙΜΗ
	Ψύξη	Θέρμανση						
FBA35A				1.316		3,20		
RXM35M9	3,40	4,00	A++ / A+	797	2.221	3,40	535	2.762
BRC1D52				108		-		
FBA50A				1.418		2,80		
RXM50M9	5.0	5,50	A++ / A+	1.233	2.759	4,40	664	3.430
BRC1D52				108		-		
FBA60A				1.515		3,50		
RXMS60M9	5,70	7.0	A+ / A+	1.328	2.951	4,70	710	3.669
BRC1D52				108		-		

ΟΡΙΑ ΛΕΙΤΟΥΡΓΙΑ ΣΕ ΨΥΞΗ ΑΠΟ -10°C ΕΩΣ +46°C & ΘΕΡΜΑΝΣΗ ΑΠΟ -15°C ΕΩΣ +18°C

SKY AIR

DAIKIN

LEOMAT AEBE

**ΑΥΤΟΝΟΜΕΣ ΔΙΑΙΡΟΥΜΕΝΕΣ ΜΟΝΑΔΕΣ ΤΥΠΟΥ ΚΑΣΕΤΕΣ
FCAG-A / RXM-M9**

950x950 mm



R-32

ΤΥΠΟΣ	ΟΝΟΜΑΣΤΙΚΗ ΑΠΟΔΟΣΗ (kW)		ENERGY LABEL	ΒΑΣΙΚΗ ΤΙΜΗ	ΣΕΤ	ΕΙΣΦΟΡΑ ΑΝ/ΣΗΣ	ΦΠΑ 24%	ΤΕΛΙΚΗ ΤΙΜΗ
	Ψύξη	Θέρμανση						
FCAG35A	3,50	4,20	A++/A+	855	2.061	1,80	496	2.562
RXM35M9				797		3,20		
BYCQ140D				301		-		
BRC1D52				108		-		
FCAG50A	5.0	6.0	A++/A+	892	2.534	1,90	610	3.150
RXM50M9				1.233		4,40		
BYCQ140D				301		-		
BRC1D52				108		-		
FCAG60A	5,70	7.0	A++/A+	935	2.672	1,90	643	3.321
RXM60M9				1.328		4,70		
BYCQ140D				301		-		
BRC1D52				108		-		

ΟΡΙΑ ΛΕΙΤΟΥΡΓΙΑ ΣΕ ΨΥΞΗ ΑΠΟ -10°C ΕΩΣ +46°C & ΘΕΡΜΑΝΣΗ ΑΠΟ -15°C ΕΩΣ +18°C

ΠΑΡΑΤΗΡΗΣΗ: Το FCAG-F μπορούν να συνδεθούν εναλλακτικά και με το χειρ/ριο BRC1E52



BLUEEVOLUTION



**ΑΥΤΟΝΟΜΕΣ ΔΙΑΙΡΟΥΜΕΝΕΣ ΜΟΝΑΔΕΣ ΟΡΟΦΗΣ ΕΜΦΑΝΟΥΣ ΤΥΠΟΥ
FHA_A / RXM_M**



BLUEEVOLUTION

R-32

ΟΝΟΜΑΣΤΙΚΗ

ENERGY

ΒΑΣΙΚΗ

ΕΙΣΦΟΡΑ

ΦΠΑ

ΤΕΛΙΚΗ

ΤΥΠΟΣ	ΑΠΟΔΟΣΗ (kW)		ENERGY LABEL	ΒΑΣΙΚΗ ΤΙΜΗ	ΣΕΤ	ΕΙΣΦΟΡΑ ΑΝ/ΣΗΣ	ΦΠΑ 24%	ΓΕΛΙΚΗ ΤΙΜΗ
	Ψύξη	Θέρμανση						
FHA35A	3,40	4,00	A++/A+	1.271	2.176	2,40	524	2.705
RXM35M9				797		3,20		
BRC1D52				108		-		
FHA50A	5,00	6,00	A+/A	1.375	2.716	2,50	653	3.376
RXM50M9				1.233		4,40		
BRC1D52				108		-		
FHA60A	5,70	7,20	A+ / A	1.554	2.990	3,10	719	3.717
RXM60M9				1.328		4,70		
BRC1D52				108		-		

ΟΡΙΑ ΛΕΙΤΟΥΡΓΙΑ ΣΕ ΨΥΞΗ ΑΠΟ -20°C ΕΩΣ +52°C & ΘΕΡΜΑΝΣΗ ΑΠΟ -20°C ΕΩΣ+18°C

ΠΑΡΑΤΗΡΗΣΗ: Το FHA_A μπορεί να συνδεθεί εναλλακτικά με το χειρ/ριο BRC1E52

SKY AIR

DAIKIN

LM LEOMAT AEBE

**ΑΥΤΟΝΟΜΕΣ ΔΙΑΙΡΟΥΜΕΝΕΣ ΜΟΝΑΔΕΣ ΤΥΠΟΥ ΚΑΣΕΤΕΣ
FFA-A / RXM-M9 ΚΑΤΕΥΘΥΝΣΕΩΝ**

600x600mm



R-32

ΟΝΟΜΑΣΤΙΚΗ

ENERGY

ΒΑΣΙΚΗ

ΕΙΣΦΟΡΑ

ΦΠΑ

ΓΕΛΙΚΗ

ΤΥΠΟΣ	ΑΠΟΔΟΣΗ (kW)		ENERGY LABEL	ΒΑΣΙΚΗ ΤΙΜΗ	ΣΕΤ	ΕΙΣΦΟΡΑ ΑΝ/ΣΗΣ	ΦΠΑ 24%	ΤΕΛΙΚΗ ΤΙΜΗ
	Ψύξη	Θέρμανση						
FFA25A	2,50	3,20	A++/A+	988	2.197	1,60	528	2.730
RXM25M9				722		3,20		
BYFQ60CW				379		-		
BRC1D52				108		-		
FFA35A	3,40	4,20	A++/A+	1.061	2.345	1,60	564	2.914
RXM35M9				797		3,20		
BYFQ60CW				379		-		
BRC1D52				108		-		
FFA50A	5,00	5,80	A+/A	1.108	2.828	1,75	680	3.514
RXM50M9				1.233		4,40		
BYFQ60CW				379		-		
BRC1D52				108		-		
FFA60A	5,70	7,00	A+/A+	1.165	2.980	1,75	717	3.703
RXM60M9				1.328		4,70		
BYFQ60CW				379		-		
BRC1D52				108		-		

ΟΡΙΑ ΛΕΙΤΟΥΡΓΙΑ ΣΕ ΨΥΞΗ ΑΠΟ -10°C ΕΩΣ +46°C & ΘΕΡΜΑΝΣΗ ΑΠΟ -15°C ΕΩΣ +18°C

ΠΑΡΑΤΗΡΗΣΗ: Το FFA_A μπορούν να συνδεθούν εναλλακτικά και με το χειρ/ριο BRC1E52

BLUEVOLUTION



ΑΥΤΟΝΟΜΕΣ ΔΙΑΙΡΟΥΜΕΝΕΣ ΜΟΝΑΔΕΣ ΚΑΝΑΛΑΤΟ ΚΡΥΦΟΥ ΤΥΠΟΥ
FBA_A / AZAS_M V1/Y1



SkyAir Active-series



R-32

ΟΝΟΜΑΣΤΙΚΗ

ENERGY

ΒΑΣΙΚΗ

ΕΙΣΦΟΡΑ

ΦΠΑ

ΤΕΛΙΚΗ

ΤΥΠΟΣ	ΑΠΟΔΟΣΗ (kW)		ENERGY LABEL	ΒΑΣΙΚΗ ΤΙΜΗ	ΣΕΤ	ΕΙΣΦΟΡΑ ΑΝ/ΣΗΣ	ΦΠΑ 24%	ΤΕΛΙΚΗ ΤΙΜΗ
	Ψύξη	Θέρμανση						
ΜΟΝΟΦΑΣΙΚΕΣ								
FBA71A	6,80	7,50	A/A	1.440	2.799	3,72	674	3.483
AZAS71MV1				1.251		6,00		
BRC1D528				108		-		
FBA100A	9,50	10,80	A/A	1.697	3.682	4,60	886	4.580
AZAS100MV1				1.877		7,00		
BRC1D528				108		-		
FBA125A	12,10	13,50	-/-	1.810	3.828	4,60	922	4.761
AZAS125MV1				1.910		7,00		
BRC1D528				108		-		
FBA140A	13,40	15,50	-/-	2.432	4.846	5,60	1.166	6.026
AZAS140MV1				2.306		7,80		
BRC1D528				108		-		
ΤΡΙΦΑΣΙΚΕΣ								
FBA100A	9,50	10,80	A/A	1.697	3.682	4,60	886	4.580
AZAS100MY1				1.877		7,00		
BRC1D528				108		-		
FBA125A	12,10	13,50	-/-	1.810	3.828	4,60	922	4.761
AZAS125MY1				1.910		7,00		
BRC1D528				108		-		
FBA140A	13,40	15,50	-/-	2.432	4.846	5,60	1.166	6.026
AZAS140MY1				2.306		7,70		
BRC1D528				108		-		
ΟΡΙΑ ΛΕΙΤΟΥΡΓΙΑ ΣΕ ΨΥΞΗ ΑΠΟ -5°C ΕΩΣ +46°C & ΘΕΡΜΑΝΣΗ ΑΠΟ -15°C ΕΩΣ +15,5°C								

SKY AIR

DAIKIN

LEOMAT AEBE

**ΑΥΤΟΝΟΜΕΣ ΔΙΑΙΡΟΥΜΕΝΕΣ ΜΟΝΑΔΕΣ ΤΥΠΟΥ ΚΑΣΣΕΤΑ
FCAG-A / AZAS-M V1/ Y1**



SkyAir Active-series

R-32

ΤΥΠΟΣ	ΟΝΟΜΑΣΤΙΚΗ ΑΠΟΔΟΣΗ (kW)		ENERGY LABEL	ΒΑΣΙΚΗ ΤΙΜΗ	ΣΕΤ	ΕΙΣΦΟΡΑ ΑΝ/ΣΗΣ	ΦΠΑ 24%	ΤΕΛΙΚΗ ΤΙΜΗ
	Ψύξη	Θέρμανση						

ΜΟΝΟΦΑΣΙΚΕΣ

FCAG71A	6,80	7,50	A+/A	909	2.569	2,10	619	3.196
AZAS71MV1				1.251		6,00		
BYCQ140D				301		-		
BRC1D528				108		-		
FCAG100A	9,50	10,80	A+/A	953	3.239	2,40	780	4.028
AZAS100MV1				1.877		7,00		
BYCQ140D				301		-		
BRC1D528				108		-		
FCAG125A	12,10	13,50	-/-	1.156	3.475	2,40	836	4.321
AZAS125MV1				1.910		7,00		
BYCQ140D				301		-		
BRC1D528				108		-		
FCAG140A	13,40	15,50	-/-	1.323	4.038	2,40	972	5.020
AZAS140MV1				2.306		7,80		
BYCQ140D				301		-		
BRC1D528				108		-		

ΤΡΙΦΑΣΙΚΕΣ

FCAG100A	9,50	10,80	A/A	953	3.239	2,40	780	4.028
AZAS100MY1				1.877		7,00		
BYCQ140D				301		-		
BRC1D528				108		-		
FCAG125A	12,10	13,50	-/-	1.156	3.475	2,40	836	4.321
AZAS125MY1				1.910		7,00		
BYCQ140D				301		-		
BRC1D528				108		-		
FCAG140A	13,40	15,50	-/-	1.323	4.038	2,40	972	5.020
AZAS140MY1				2.306		7,70		
BYCQ140D				301		-		
BRC1D528				108		-		

ΟΡΙΑ ΛΕΙΤΟΥΡΓΙΑ ΣΕ ΨΥΞΗ ΑΠΟ -5°C ΕΩΣ +46°C & ΘΕΡΜΑΝΣΗ ΑΠΟ -15°C ΕΩΣ +15,5°C

**ΑΥΤΟΝΟΜΕΣ ΔΙΑΙΡΟΥΜΕΝΕΣ ΜΟΝΑΔΕΣ ΤΟΙΧΟΥ
FAA_A / AZAS_M V1/Y1**

SkyAir Active-series

R-32

ΤΥΠΟΣ	ΟΝΟΜΑΣΤΙΚΗ ΑΠΟΔΟΣΗ (kW)		ENERGY LABEL	ΒΑΣΙΚΗ ΤΙΜΗ	ΣΕΤ	ΕΙΣΦΟΡΑ ΑΝ/ΣΗΣ	ΦΠΑ 24%	ΤΕΛΙΚΗ ΤΙΜΗ
	Ψύξη	Θέρμανση						

ΜΟΝΟΦΑΣΙΚΕΣ

FAA71A	6,80	7,50	A+/A	1.416	2.775	1,30	668	3.450
AZAS71MV1				1.251		6,00		
BRC1D528				108		-		
FAA100A	9,50	10,80	A+/A	1.593	3.578	1,70	861	4.448
AZAS100MV1				1.877		7,00		
BRC1D528				108		-		

ΤΡΙΦΑΣΙΚΕΣ

FAA100A	9,50	10,80	A/A	1.593	3.575	1,70	860	4.444
AZAS100MY1				1.877		7,00		
BRC1D528				105		-		

ΟΡΙΑ ΛΕΙΤΟΥΡΓΙΑ ΣΕ ΨΥΞΗ ΑΠΟ -5°C ΕΩΣ +46°C & ΘΕΡΜΑΝΣΗ ΑΠΟ -15°C ΕΩΣ +15,5°C

SKY AIR



**ΑΥΤΟΝΟΜΕΣ ΔΙΑΙΡΟΥΜΕΝΕΣ ΜΟΝΑΔΕΣ ΚΑΝΑΛΑΤΟ ΚΡΥΦΟΥ ΤΥΠΟΥ
FBA_A / RZASG_M V1/Y1**



ΤΥΠΟΣ	ΟΝΟΜΑΣΤΙΚΗ ΑΠΟΔΟΣΗ (kW)		ENERGY LABEL	ΒΑΣΙΚΗ ΤΙΜΗ	ΣΕΤ	ΕΙΣΦΟΡΑ ΑΝ/ΣΗΣ	ΦΠΑ 24%	ΤΕΛΙΚΗ ΤΙΜΗ
	Ψύξη	Θέρμανση						

ΜΟΝΟΦΑΣΙΚΕΣ

FBA71A				1.440		3,72		
--------	--	--	--	-------	--	------	--	--

RZASG71MV1	6,80	7,50	A++/ A+	1.786	3.334	6,00	802	4.146
BRC1D52				108		-		
FBA100A				1.697		4,60		
RZASG100MV1	9,50	10,80	A+/A	2.487	4.292	7,00	1.033	5.336
BRC1D52				108		-		
FBA125A				1.810		4,60		
RZASG125MV1	12,10	13,50	-/-	2.601	4.519	7,00	1.087	5.618
BRC1D52				108		-		
FBA140A				2.432		4,60		
RZASG140MV1	13,40	15,50	-/-	2.984	5.524	7,80	1.329	6.865
BRC1D52				108		-		

ΤΡΙΦΑΣΙΚΕΣ

FBA100A				1.697		4,60		
RZASG100MY1	9,50	10,80	A+/ A	2.562	4.367	7,00	1.051	5.429
BRC1D52				108		-		
FBA125A				1.810		4,60		
RZASG125MY1	12,10	13,50	-/-	2.678	4.596	7,00	1.106	5.713
BRC1D52				108		-		
FBA140A				2.432		4,60		
RZASG140MY1	13,40	15,50	-/-	3.072	5.612	7,70	1.350	6.974
BRC1D52				108		-		

ΟΡΙΑ ΛΕΙΤΟΥΡΓΙΑ ΣΕ ΨΥΞΗ ΑΠΟ -15°C ΕΩΣ +46°C & ΘΕΡΜΑΝΣΗ ΑΠΟ -15°C ΕΩΣ +15,5°C

ΠΑΡΑΤΗΡΗΣΗ: Το FBA_A μπορούν να συνδεθούν εναλλακτικά και με το χειρ/ριο BRC1E52



**ΑΥΤΟΝΟΜΕΣ ΔΙΑΙΡΟΥΜΕΝΕΣ ΜΟΝΑΔΕΣ ΚΑΣΕΤΕΣ ΤΥΠΟΥ
FCAG_A / RZASG_M V1/Y1**

950x950 mm



SkyAir Advance-series

R-32

ΤΥΠΟΣ	ΟΝΟΜΑΣΤΙΚΗ ΑΠΟΔΟΣΗ (kW)		ENERGY LABEL	ΒΑΣΙΚΗ ΤΙΜΗ	ΣΕΤ	ΕΙΣΦΟΡΑ ΑΝ/ΣΗΣ	ΦΠΑ 24%	ΤΕΛΙΚΗ ΤΙΜΗ
	Ψύξη	Θέρμανση						
ΜΟΝΟΦΑΣΙΚΕΣ								
FCAG71A				909		2,10		
RZASG71MV1	6,80	7,50	A++/A	1.786	3.104	6,00	747	3.859
BYCQ140D				301		-		
BRC1D52				108		-		

FCAG100A				953		2,40		
RZASG100MV1	9,50	10,80	A++/A+	2.487	3.849	7,00	926	4.784
BYCQ140D				301		-		
BRC1D52				108		-		
FCAG125A	12,10	13,50	-/-	1.156	4.166	2,40	1.002	5.177
RZASG125MV1				2.601		7,00		
BYCQ140D				301		-		
BRC1D52				108		-		
FCAG140A	13,40	15,50	-/-	1.323	4.715	2,40	1.134	5.859
RZASG140MV1				2.983		7,80		
BYCQ140D				301		-		
BRC1D52				108		-		

ΤΡΙΦΑΣΙΚΕΣ

FCAG100A	9,50	10,80	A++/A+	953	3.924	2,40	944	4.877
RZASG100MY1				2.562		7,00		
BYCQ140D				301		-		
BRC1D52				108		-		
FCAG125A	12,10	13,50	-/-	1.156	4.243	2,40	1.021	5.273
RZASG125MY1				2.678		7,00		
BYCQ140D				301		-		
BRC1D52				108		-		
FCAG140A	13,40	15,50	-/-	1.323	4.804	2,40	1.155	5.969
RZASG140MY1				3.072		7,70		
BYCQ140D				301		-		
BRC1D52				108		-		

ΟΡΙΑ ΛΕΙΤΟΥΡΓΙΑ ΣΕ ΨΥΞΗ ΑΠΟ -15°C ΕΩΣ +46°C & ΘΕΡΜΑΝΣΗ ΑΠΟ -15°C ΕΩΣ +15,5°C

ΠΑΡΑΤΗΡΗΣΗ: Το FCAG_A μπορούν να συνδεθούν εναλλακτικά και με το χειρ/ριο BRC1E52

BLUEEVOLUTION

SKY AIR

DAIKIN

lm LEOMAT AEBE

ΑΥΤΟΝΟΜΕΣ ΔΙΑΙΡΟΥΜΕΝΕΣ ΜΟΝΑΔΕΣ ΟΡΟΦΗΣ ΕΜΦΑΝΟΥΣ ΤΥΠΟΥ FHA_A / RZASG_M V1/Y1



SkyAir Advance-series

R-32

ΤΥΠΟΣ	ΟΝΟΜΑΣΤΙΚΗ ΑΠΟΔΟΣΗ (kW)		ENERGY LABEL	ΒΑΣΙΚΗ ΤΙΜΗ	ΣΕΤ	ΕΙΣΦΟΡΑ ΑΝ/ΣΗΣ	ΦΠΑ 24%	ΤΕΛΙΚΗ ΤΙΜΗ
	Ψύξη	Θέρμανση						
ΜΟΝΟΦΑΣΙΚΕΣ								
FHA71AA	6,80	7,50	A+/A	1.589	3.483	3,20	804	4.298
RZASG71MV1				1.786		8,00		
BRC1D52				108		-		
FHA100A				1.719		3,80		

RZASG100M1	9,50	10,80	A+/A	2.487	4.314	8,20	995	5.321
BRC1D52				108		-		
FHA125A				1.873		3,80		
RZASG125MV1	12,10	13,50	-/-	2.601	4.582	10,10	1.057	5.653
BRC1D52				108		-		
FHA140A				2.098		3,80		
RZASG140MV1	13,40	15,50	-/-	2.984	5.190	8,20	1.196	6.398
BRC1D52				108		-		
ΤΡΙΦΑΣΙΚΕΣ								
FHA100A				1.719		1,70		
RZASG100MY1	9,50	10,80	A++/A+	2.562	4.389	10,20	1.056	5.457
BRC1D52				108		-		
FHA125A				1.873		3,80		
RZASG125MY1	12,10	13,50	-/-	2.678	4.659	8,10	1.121	5.792
BRC1D52				108		-		
FHA140A				2.098		3,80		
RZASG140MY1	13,40	15,50	-/-	3.072	5.278	10,20	1.270	6.562
BRC1D52				108		-		
ΟΡΙΑ ΛΕΙΤΟΥΡΓΙΑ ΣΕ ΨΥΞΗ ΑΠΟ -15°C ΕΩΣ +46°C & ΘΕΡΜΑΝΣΗ ΑΠΟ -15°C ΕΩΣ +15,5°C								

ΠΑΡΑΤΗΡΗΣΗ: Το FHA_A μπορεί να συνδεθεί εναλλακτικά με το χειρ/ριο BRC1E52



**ΑΥΤΟΝΟΜΕΣ ΔΙΑΙΡΟΥΜΕΝΕΣ ΜΟΝΑΔΕΣ ΝΤΟΥΛΑΠΕΣ
FVA_A / RZASG_M V1/Y1**



SkyAir Advance-series

R-32

ΤΥΠΟΣ	ΟΝΟΜΑΣΤΙΚΗ ΑΠΟΔΟΣΗ (kW)		ENERGY LABEL	ΒΑΣΙΚΗ ΤΙΜΗ	ΣΕΤ	ΕΙΣΦΟΡΑ ΑΝ/ΣΗΣ	ΦΠΑ 24%	ΤΕΛΙΚΗ ΤΙΜΗ
	Ψύξη	Θέρμανση						
ΜΟΝΟΦΑΣΙΚΕΣ								
FVA71A				1.346		5,68		
RZASG71MV1	6,80	7,50	A+/A+	1.786	3.240	6,00	780	4.032
BRC1D52				108		-		
FVA100A				1.589		5,00		
RZASG100MV1	9,50	10,80	A+/A	2.487	4.184	7,00	1.007	5.203
BRC1D52				108		-		

FVA125A	12,10	13,50	-/-	1.836	4.545	5,00	1.094	5.651
RZASG125MV1				2.601		7,00		
BRC1D52				108		-		
FVA140A	13,40	15,50	-/-	2.018	5.110	5,00	1.229	6.351
RZASG140MV1				2.984		7,00		
BRC1D52				108		-		

ΤΡΙΦΑΣΙΚΕΣ

FVA100A	9,50	10,80	A+/A+	1.589	4.259	5,00	1.025	5.296
RZASG100MY1				2.562		7,00		
BRC1D52				108		-		
FVA125A	12,10	13,50	-/-	1.836	4.622	5,00	1.112	5.746
RZASG125MY1				2.678		7,00		
BRC1D52				108		-		
FVA140A	13,40	15,50	-/-	2.018	5.198	5,00	1.251	6.461
RZASG140MY1				3.072		7,70		
BRC1D52				108		-		

ΟΡΙΑ ΛΕΙΤΟΥΡΓΙΑ ΣΕ ΨΥΞΗ ΑΠΟ -15°C ΕΩΣ +46°C & ΘΕΡΜΑΝΣΗ ΑΠΟ -15°C ΕΩΣ+15,5°C

ΠΑΡΑΤΗΡΗΣΗ: Το FVA_A μπορεί να συνδεθεί εναλλακτικά με το χειρ/ριο BRC1E52



**ΑΥΤΟΝΟΜΕΣ ΔΙΑΙΡΟΥΜΕΝΕΣ ΜΟΝΑΔΕΣ ΚΑΝΑΛΑΤΟ ΚΡΥΦΟΥ ΤΥΠΟΥ
FBA_A / RZAG_M V1/Y1**



SkyAir Alpha-series

R-32

ΤΥΠΟΣ	ΟΝΟΜΑΣΤΙΚΗ ΑΠΟΔΟΣΗ (kW)		ENERGY LABEL	ΒΑΣΙΚΗ ΤΙΜΗ	ΣΕΤ	ΕΙΣΦΟΡΑ ΑΝ/ΣΗΣ	ΦΠΑ 24%	ΤΕΛΙΚΗ ΤΙΜΗ
	Ψύξη	Θέρμανση						

ΜΟΝΟΦΑΣΙΚΕΣ

FBA71A	6,80	7,50	A++/A+	1.440	4.014	3,72	966	4.991
RZAG71MV1				2.466		7,00		
BRC1D52				108		-		
FBA100A	9,50	10,80	A++/A+	1.697	5.117	4,60	1.231	6.362
RZAG100MV1				3.312		9,20		
BRC1D52				108		-		
FBA125A	12,10	13,50	-/-	1.810	5.341	4,60	1.285	6.640
RZAG125MV1				3.423		9,20		

BRC1D52				108		-		
FBA140A				2.432		4,60		
RZAG140MV1	13,40	15,50	-/-	3.927	6.467	9,20	1.555	8.036
BRC1D52				108		-		
ΤΡΙΦΑΣΙΚΕΣ								
FBA71A				1.440		3,72		
RZAG71MY1	6,80	7,50	A++/A+	2.674	4.222	7,00	1.016	5.249
BRC1D52				108		-		
FBA100A				1.697		4,60		
RZAG100MY1	9,50	10,80	A++/A+	3.312	5.117	9,20	1.231	6.362
BRC1D52				108		-		
FBA125A				1.810		4,60		
RZAG125MY1	12,10	13,50	-/-	3.423	5.341	9,20	1.285	6.640
BRC1D52				108		-		
FBA140A				2.432		4,60		
RZAG140MY1	13,40	15,50	-/-	3.927	6.467	9,20	1.555	8.036
BRC1D52				108		-		
ΟΡΙΑ ΛΕΙΤΟΥΡΓΙΑ ΣΕ ΨΥΞΗ ΑΠΟ -20°C ΕΩΣ +52°C & ΘΕΡΜΑΝΣΗ ΑΠΟ -20°C ΕΩΣ+18°C								

ΠΑΡΑΤΗΡΗΣΗ: Το FBA_A μπορούν να συνδεθούν εναλλακτικά και με το χειρ/ριο BRC1E52



**ΑΥΤΟΝΟΜΕΣ ΔΙΑΙΡΟΥΜΕΝΕΣ ΜΟΝΑΔΕΣ ΚΑΣΕΤΕΣ ΤΥΠΟΥ
FCAG_A / RZAG_M V1/Y1**



SkyAir Alpha-series

R-32

ΤΥΠΟΣ	ΟΝΟΜΑΣΤΙΚΗ ΑΠΟΔΟΣΗ (kW)		ENERGY LABEL	ΒΑΣΙΚΗ ΤΙΜΗ	ΣΕΤ	ΕΙΣΦΟΡΑ ΑΝ/ΣΗΣ	ΦΠΑ 24%	ΤΕΛΙΚΗ ΤΙΜΗ
	Ψύξη	Θέρμανση						
ΜΟΝΟΦΑΣΙΚΕΣ								
FCAG71A				909		2,10		
RZAG71MV1	6,80	7,50	A++/A+	2.466	3.784	7,00	910	4.703
BYCQ140D				301		-		
BRC1D52				108		-		
FCAG100A				953		2,40		
RZAG100MV1	9,50	10,80	A++/A++	3.312	4.674	9,20	1.125	5.810
BYCQ140D				301		-		
BRC1D52				108		-		
FCAG125A				1.156		2,40		
RZAG125MV1	12,10	13,50	-/-	3.423	4.988	9,20	1.200	6.200
BYCQ140D				301		-		
BRC1D52				108		-		
FCAG140A				1.323		2,40		
RZAG140MV1	13,40	15,50	-/-	3.927	5.659	9,20	1.361	7.032

BYCQ140D	13,40	13,50	-/-	301	3.992	-	1.361	7.032
BRC1D52				108		-		
ΤΡΙΦΑΣΙΚΕΣ								
FCAG71A	6,80	7,50	A++/A+	909	3.992	2,10	960	4.961
RZAG71MY1				2.674		7,00		
BYCQ140D				301		-		
BRC1D52				108		-		
FCAG100A	9,50	10,80	A++/A++	953	4.674	2,40	1.125	5.810
RZAG100MY1				3.312		9,20		
BYCQ140D				301		-		
BRC1D52				108		-		
FCAG125A	12,10	13,50	-/-	1.156	4.988	2,40	1.200	6.200
RZAG125MY1				3.423		9,20		
BYCQ140D				301		-		
BRC1D52				108		-		
FCAG140A	13,40	15,50	-/-	1.323	5.659	2,40	1.361	7.032
RZAG140MY1				3.927		9,20		
BYCQ140D				301		-		
BRC1D52				108		-		
ΟΡΙΑ ΛΕΙΤΟΥΡΓΙΑ ΣΕ ΨΥΞΗ ΑΠΟ -20°C ΕΩΣ +52°C & ΘΕΡΜΑΝΣΗ ΑΠΟ -20°C ΕΩΣ+18°C								

ΠΑΡΑΤΗΡΗΣΗ: Το FCAG_A μπορούν να συνδεθούν εναλλακτικά και με το χειρ/ριο BRC1E52

BLUEVOLUTION

SKY AIR

DAIKIN

LEOMAT AEBE

**ΑΥΤΟΝΟΜΕΣ ΔΙΑΙΡΟΥΜΕΝΕΣ ΜΟΝΑΔΕΣ ΚΑΣΕΤΕΣ ΤΥΠΟΥ
FUA_A / RZAG_M V1/Y1**



SkyAir Alpha-series

R-32

ΤΥΠΟΣ	ΟΝΟΜΑΣΤΙΚΗ ΑΠΟΔΟΣΗ (kW)		ENERGY LABEL	ΒΑΣΙΚΗ ΤΙΜΗ	ΣΕΤ	ΕΙΣΦΟΡΑ ΑΝ/ΣΗΣ	ΦΠΑ 24%	ΤΕΛΙΚΗ ΤΙΜΗ
	Ψύξη	Θέρμανση						
ΜΟΝΟΦΑΣΙΚΕΣ								
FUA71A	6,80	7,50	A++/A+	1.886	4.460	2,50	1.073	5.542
RZAG71MV1				2.466		7,00		
BRC1D52				108		-		
FUA100A	9,50	10,80	A++/A+	2.603	6.023	2,60	1.448	7.483
RZAG100MV1				3.312		9,20		
BRC1D52				108		-		
FUA125A	12,10	13,50	-/-	2.910	6.441	2,60	1.549	8.001
RZAG125MV1				3.423		9,20		
BRC1D52				108		-		

ΤΡΙΦΑΣΙΚΕΣ

FUA71A				1.886		2,50		
RZAG71MY1	6,80	7,50	A++/A+	2.674	4.668	9,20	1.123	5.803
BRC1D52				108		-		
FUA100A				2.603		2,60		
RZAG100MY1	9,50	10,80	A++/A+	3.312	6.023	9,20	1.448	7.483
BRC1D52				108		-		
FUA125A				2.910		2,60		
RZAG125MY1	12,10	13,50	-/-	3.423	6.441	9,20	1.549	8.001
BRC1D52				108		-		

ΟΡΙΑ ΛΕΙΤΟΥΡΓΙΑ ΣΕ ΨΥΞΗ ΑΠΟ -20°C ΕΩΣ +52°C & ΘΕΡΜΑΝΣΗ ΑΠΟ -20°C ΕΩΣ+18°C

ΠΑΡΑΤΗΡΗΣΗ: Το FUA_A μπορούν να συνδεθούν εναλλακτικά και με το χειρ/ριο BRC1E52



ΑΥΤΟΝΟΜΕΣ ΔΙΑΙΡΟΥΜΕΝΕΣ ΜΟΝΑΔΕΣ ΟΡΟΦΗΣ ΕΜΦΑΝΟΥΣ ΤΥΠΟΥ
FHA_A / RZAG_M V1/Y1



SkyAir Alpha-series

R-32

ΤΥΠΟΣ	ΟΝΟΜΑΣΤΙΚΗ ΑΠΟΔΟΣΗ (kW)		ENERGY LABEL	ΒΑΣΙΚΗ ΤΙΜΗ	ΣΕΤ	ΕΙΣΦΟΡΑ ΑΝ/ΣΗΣ	ΦΠΑ 24%	ΤΕΛΙΚΗ ΤΙΜΗ
	Ψύξη	Θέρμανση						

ΜΟΝΟΦΑΣΙΚΕΣ

FHA71A				1.589		3,20		
RZAG71MV1	6,80	7,50	A++/A+	2.466	4.163	7,00	1.002	5.175
BRC1D52				108		-		
FHA100A				1.719		3,80		
RZAG100MV1	9,50	10,80	A++/A++	3.312	5.139	9,20	1.236	6.388
BRC1D52				108		-		
FHA125A				1.873		3,80		
RZAG125MV1	12,10	13,50	-/-	3.423	5.404	9,20	1.300	6.717
BRC1D52				108		-		
FHA140A				2.098		3,80		
RZAG140MV1	13,40	15,50	-/-	3.927	6.133	9,20	1.475	7.621
BRC1D528				108		-		

ΤΡΙΦΑΣΙΚΕΣ

Μοντέλο	Ψύξη (kW)	Θέρμανση (kW)	Ενέργεια (kWh)	Βασική Τιμή	ΣΕΤ	Εισφορά Αν/Σης	ΦΠΑ 24%	Τελική Τιμή
FHA71A	6,80	7,50	A++/A	1.589	3.341	3,20	771	4.122
RZAG71MY1				1.644		7,00		
BRC1D52				108		-		
FHA100A	9,50	10,80	A++/A++	1.719	5.139	3,80	1.236	6.388
RZAG100MY1				3.312		9,20		
BRC1D52				108		-		
FHA125A	12,10	13,50	-/-	1.873	5.404	3,80	1.300	6.717
RZAG125MY1				3.423		9,20		
BRC1D52				108		-		
FHA140A	13,40	15,50	-/-	2.098	6.133	3,80	1.475	7.621
RZAG140MY1				3.927		9,20		
BRC1D52				108		-		

ΟΡΙΑ ΛΕΙΤΟΥΡΓΙΑ ΣΕ ΨΥΞΗ ΑΠΟ -20°C ΕΩΣ +52°C & ΘΕΡΜΑΝΣΗ ΑΠΟ -20°C ΕΩΣ+18°C

ΠΑΡΑΤΗΡΗΣΗ: Το FHA_A μπορεί να συνδεθεί εναλλακτικά με το χειρ/ριο BRC1E52



ΑΥΤΟΝΟΜΕΣ ΔΙΑΙΡΟΥΜΕΝΕΣ ΜΟΝΑΔΕΣ ΝΤΟΥΛΑΠΕΣ
FVA_A / RZAG_M V1/Y1



SkyAir Alpha-series

R-32

ΤΥΠΟΣ	ΟΝΟΜΑΣΤΙΚΗ ΑΠΟΔΟΣΗ (kW)		ENERGY LABEL	ΒΑΣΙΚΗ ΤΙΜΗ	ΣΕΤ	ΕΙΣΦΟΡΑ ΑΝ/ΣΗΣ	ΦΠΑ 24%	ΤΕΛΙΚΗ ΤΙΜΗ
	Ψύξη	Θέρμανση						
ΜΟΝΟΦΑΣΙΚΕΣ								
FVA71A	6,80	7,50	A++/A+	1.346	3.920	5,68	944	4.877
RZAG71MV1				2.466		7,00		
BRC1D528				108		-		
FVA100A	9,50	10,80	A+/A+	1.589	5.009	5,00	1.206	6.229
RZAG100MV1				3.312		9,20		
BRC1D528				108		-		
FVA125A	12,10	13,50	-/-	1.836	5.367	5,00	1.291	6.673
RZAG125MV1				3.423		9,20		
BRC1D528				108		-		
FVA140A	13,40	15,50	-/-	2.018	6.053	5,00	1.456	7.523
RZAG140MV1				3.927		9,20		
BRC1D528				108		-		
ΤΡΙΦΑΣΙΚΕΣ								
FVA71A				1.346		5,68		

RZAG71MY1	6,80	7,50	A++/A+	2.674	4128	7,00	994	5.134
BRC1D52				108		-		
FVA100A				1.589		5,00		
RZAG100MY1	9,50	10,80	A+/ A+	3.312	5009	9,20	1.206	6.229
BRC1D52				108		-		
FVA125A				1.783		5,00		
RZAG125MY1	12,10	13,50	-/-	3.323	5214	9,20	1.255	6.483
BRC1D52				108		-		
FVA140A				2.018		5,00		
RZAG140MY1	13,40	15,50	-/-	3.927	6053	9,20	1.456	7.523
BRC1D52				108		-		
ΟΡΙΑ ΛΕΙΤΟΥΡΓΙΑ ΣΕ ΨΥΞΗ ΑΠΟ -20°C ΕΩΣ +52°C & ΘΕΡΜΑΝΣΗ ΑΠΟ -20°C ΕΩΣ+18°C								

ΠΑΡΑΤΗΡΗΣΗ: Το FVA_A μπορεί να συνδεθεί εναλλακτικά με το χειρ/ριο BRC1E52

DAIKIN

LEOMAT AEBE

**ΑΥΤΟΝΟΜΕΣ ΔΙΑΙΡΟΥΜΕΝΕΣ ΜΟΝΑΔΕΣ SEASONAL CLASSIC
FAA_A / RZASG_M V1/Y1**



ΤΥΠΟΣ	ΟΝΟΜΑΣΤΙΚΗ ΑΠΟΔΟΣΗ (kW)		ENERGY LABEL	ΒΑΣΙΚΗ ΤΙΜΗ	ΣΕΤ	ΕΙΣΦΟΡΑ ΑΝ/ΣΗΣ	ΦΠΑ 24%	ΤΕΛΙΚΗ ΤΙΜΗ
	Ψύξη	Θέρμανση						
ΜΟΝΟΦΑΣΙΚΕΣ								
FAA71A				1.416		1,30		
RZASG71MV1	6,80	7,50	A++/A	1.786	3.310	6,00	796	4.113
BRC1D52				108		-		
FAA100A				1.593		1,70		
RZASG100MV1	9,50	10,80	A+/A	2.487	4.188	8,10	1.007	5.205
BRC1D52				108		-		
ΤΡΙΦΑΣΙΚΕΣ								
FAA100A				1.593		1,70		
RZASG100MY1	9,50	10,80	A+/A	2.562	4.263	8,20	1.025	5.298
BRC1D52				108		-		
ΟΡΙΑ ΛΕΙΤΟΥΡΓΙΑ ΣΕ ΨΥΞΗ ΑΠΟ -15°C ΕΩΣ +46°C & ΘΕΡΜΑΝΣΗ ΑΠΟ -15°C ΕΩΣ+15,5°C								

**ΑΥΤΟΝΟΜΕΣ ΔΙΑΙΡΟΥΜΕΝΕΣ ΜΟΝΑΔΕΣ ΤΟΙΧΟΥ SEASONAL SMART
FAA_A / RZAG_M V1/Y1**



ΤΥΠΟΣ	ΟΝΟΜΑΣΤΙΚΗ ΑΠΟΔΟΣΗ (kW)		ENERGY LABEL	ΒΑΣΙΚΗ ΤΙΜΗ	ΣΕΤ	ΕΙΣΦΟΡΑ ΑΝ/ΣΗΣ	ΦΠΑ 24%	ΤΕΛΙΚΗ ΤΙΜΗ
-------	-------------------------	--	--------------	-------------	-----	----------------	---------	-------------

Ψύξη

Θέρμανση

ΜΟΝΟΦΑΣΙΚΕΣ

FAA71A				1.416		1,30		
RZAG71MV1	6,80	7,50	A++/A+	2.466	3.990	7,00	960	4.958
BRC1D52				108		-		
FAA100A				1.593		1,70		
RZAG100MV1	9,50	10,80	A++/A+	3.374	5.075	9,20	1.221	6.307
BRC1D52				108		-		

ΤΡΙΦΑΣΙΚΕΣ

FAA71A				1.416		1,30		
RZAG71MY1	6,80	7,50	A++/A+	2.674	4.198	8,00	1.010	5.217
BRC1D52				108		-		
FAA100A				1.593		1,70		
RZAG100MY1	9,50	10,80	A++/A+	3.312	5.013	9,20	1.206	6.230
BRC1D528				108		-		

ΟΡΙΑ ΛΕΙΤΟΥΡΓΙΑ ΣΕ ΨΥΞΗ ΑΠΟ -20°C ΕΩΣ +52°C & ΘΕΡΜΑΝΣΗ ΑΠΟ -20°C ΕΩΣ+18°C

ΠΑΡΑΤΗΡΗΣΗ: Το FAQ -A μπορούν να συνδεθούν εναλλακτικά και με το χειρ/ριο BRC1E51

DAIKIN

LEOMAT AEBE

ΥΨΗΛΗΣ ΣΤΑΤΙΚΗΣ

ΑΥΤΟΝΟΜΕΣ ΔΙΑΙΡΟΥΜΕΝΕΣ ΜΟΝΑΔΕΣ ΚΑΝΑΛΑΤΟ

FDA-A / RZASG_M V1/Y1



SkyAir Advance-series

R-32

ΤΥΠΟΣ	ΟΝΟΜΑΣΤΙΚΗ ΑΠΟΔΟΣΗ (kW)		ENERGY LABEL	ΒΑΣΙΚΗ ΤΙΜΗ	ΣΕΤ	ΕΙΣΦΟΡΑ ΑΝ/ΣΗΣ	ΦΠΑ 24%	ΤΕΛΙΚΗ ΤΙΜΗ
	Ψύξη	Θέρμανση						

ΜΟΝΟΦΑΣΙΚΕΣ

FDA125A				1.603		4,50		
RZASG125MV1	12,10	13,50	-/-	2.601	4.312	7,00	1.038	5.361
BRC1D52				108		-		

ΤΡΙΦΑΣΙΚΕΣ

FDA125A				1.603		4,50		
RZASG125MY1	12,10	13,50	-/-	2.678	4.389	7,00	1056	5.457
BRC1D52				108		-		

ΟΡΙΑ ΛΕΙΤΟΥΡΓΙΑ ΣΕ ΨΥΞΗ ΑΠΟ -15°C ΕΩΣ +46°C & ΘΕΡΜΑΝΣΗ ΑΠΟ -15°C ΕΩΣ+15,5°C

BLUEEVOLUTION

ΑΥΤΟΝΟΜΕΣ ΔΙΑΙΡΟΥΜΕΝΕΣ ΜΟΝΑΔΕΣ ΚΑΝΑΛΑΤΟ

FDA_A / RZAG_M V1/Y1



SkyAir Alpha-series

R-32

ΤΥΠΟΣ	ΟΝΟΜΑΣΤΙΚΗ ΑΠΟΔΟΣΗ (kW)		ENERGY LABEL	ΒΑΣΙΚΗ ΤΙΜΗ	ΣΕΤ	ΕΙΣΦΟΡΑ ΑΝ/ΣΗΣ	ΦΠΑ 24%	ΤΕΛΙΚΗ ΤΙΜΗ
	Ψύξη	Θέρμανση						
ΜΟΝΟΦΑΣΙΚΕΣ								
FDA125A	12,10	13,50	-/-	1.603	5.134	4,50	1.235	6.383
RZAG125MV1				3.423		9,20		
BRC1D52				108		-		
ΤΡΙΦΑΣΙΚΕΣ								
FDA125A	12,10	13,50	-/-	1.603	5.137	4,50	1236	6.387
RZAG125MY1				3.426		9,20		
BRC1D52				108		-		
ΟΡΙΑ ΛΕΙΤΟΥΡΓΙΑ ΣΕ ΨΥΞΗ ΑΠΟ -20°C ΕΩΣ +52°C & ΘΕΡΜΑΝΣΗ ΑΠΟ -20°C ΕΩΣ+18°C								



ΥΨΗΛΗΣ ΣΤΑΤΙΚΗΣ

ΑΥΤΟΝΟΜΕΣ ΔΙΑΙΡΟΥΜΕΝΕΣ ΜΟΝΑΔΕΣ ΚΑΝΑΛΑΤΟ FDQ-C8 / RZQG-L

R-410A

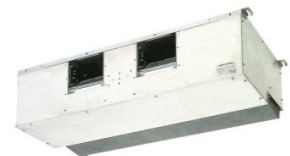

ΤΥΠΟΣ	ΟΝΟΜΑΣΤΙΚΗ ΑΠΟΔΟΣΗ (kW)		ENERGY LABEL	ΒΑΣΙΚΗ ΤΙΜΗ	ΣΕΤ	ΕΙΣΦΟΡΑ ΑΝ/ΣΗΣ	ΦΠΑ 24%	ΤΕΛΙΚΗ ΤΙΜΗ
	Ψύξη	Θέρμανση						
ΤΡΙΦΑΣΙΚΕΣ								
FDQ200B	20,00	23,00	-/-	1.989	7.083	8,90	1706	8.817
RZQ200C				4.986		18,30		
BRC1D52				108		-		
FDQ250B	24,10	26,40	-/-	2.329	8.287	9,40	1996	10.310
RZQ250C				5.850		18,40		
BRC1D52				108		-		
RZQ: ΛΕΙΤΟΥΡΓΙΑ ΣΕ ΨΥΞΗ ΑΠΟ -5°C ΕΩΣ +46°C & ΘΕΡΜΑΝΣΗ ΑΠΟ -15°C ΕΩΣ+15,5°C								



ΑΥΤΟΝΟΜΕΣ ΜΟΝΑΔΕΣ - ROOFTOP

R-410A



ΤΥΠΟΣ	ΟΝΟΜΑΣΤΙΚΗ ΑΠΟΔΟΣΗ (kW)		ENERGY LABEL	ΒΑΣΙΚΗ ΤΙΜΗ	ΕΙΣΦΟΡΑ ΑΝ/ΣΗΣ	ΦΠΑ 24%	ΤΕΛΙΚΗ ΤΙΜΗ
	Ψύξη	Θέρμανση					
ΤΡΙΦΑΣΙΚΕΣ							
UAUQ20ABAY1	19,50	17,90	-	20.810	672,00	5.156	26.638
UAUQ25ABAY1	28,00	27,00	-	23.480	78,00	5.654	29.212
UAUQ30ABAY1	30,40	31,30	-	23.662	78,00	5.698	29.438
UAUQ45ABAY1	44,10	46,10	-	30.821	106,00	7.422	38.349
UAUQ50ABAY1	49,20	51,90	-	33.137	106,00	7.978	41.221
UAUQ55ABAY1	51,60	56,30	-	35.455	106,00	8.535	44.096
UAUQ65ABAY1	63,50	63,80	-	40.955	155,30	9.866	50.977
UAUQ75ABAY1	73,90	76,60	-	43.527	158,00	10.484	54.169
UAUQ90ABAY1	90,30	93,30	-	52.373	173,80	12.611	65.158
UAUQ100ABAY1	101,60	104,50	-	53.667	174,20	12.922	66.763
UAUQ115ABAY1	106,80	114,20	-	57.932	179,40	13.947	72.058

ΑΥΤΟΝΟΜΕΣ ΜΟΝΑΔΕΣ - ROOFTOP

R-410A



ΤΥΠΟΣ	ΟΝΟΜΑΣΤΙΚΗ ΑΠΟΔΟΣΗ (kW)		ENERGY LABEL	ΒΑΣΙΚΗ ΤΙΜΗ	ΕΙΣΦΟΡΑ ΑΝ/ΣΗΣ	ΦΠΑ 24%	ΤΕΛΙΚΗ ΤΙΜΗ
	Ψύξη	Θέρμανση					
ΤΡΙΦΑΣΙΚΕΣ							
UAUQ20AFC2Y1	19,50	20,90	-	22.433	67,90	5.400	27.901

UATYQ25AFC2Y1	28,00	30,00	-	25.339	78,80	6.100	31.518
UATYQ30AFC2Y1	30,40	32,50	-	25.519	78,80	6.143	31.741
UATYQ45AFC2Y1	44,10	47,80		32.621	109,80	7.855	40.586
UATYQ50AFC2Y1	49,20	52,30		34.939	109,80	8.412	43.461
UATYQ55AFC2Y1	51,60	55,10		34.255	109,80	8.248	42.612
UATYQ65AFC2Y1	63,50	68,10		43.425	169,80	10.463	54.058
UATYQ75AFC2Y1	73,90	78,90	-	45.650	172,60	10.997	56.820
UATYQ90AFC2Y1	90,30	96,70	-	54.837	190,60	13.207	68.234
UATYQ100AFC2Y1	101,60	108,20	-	56.365	191,40	13.574	70.130
UATYQ115AFC2Y1	106,80	114,20	-	60.396	199,60	14.543	75.139

ΛΕΙΤΟΥΡΓΙΑ ΣΕ ΨΥΞΗ ΑΠΟ 0°C ΕΩΣ 52°C & ΘΕΡΜΑΝΣΗ ΑΠΟ -15°C ΕΩΣ +8°C



ΑΥΤΟΝΟΜΕΣ ΜΟΝΑΔΕΣ - ROOFTOP

R-410A



ΤΥΠΟΣ	ΟΝΟΜΑΣΤΙΚΗ ΑΠΟΔΟΣΗ (kW)		ENERGY LABEL	ΒΑΣΙΚΗ ΤΙΜΗ	ΕΙΣΦΟΡΑ ΑΝ/ΣΗΣ	ΦΠΑ 24%	ΤΕΛΙΚΗ ΤΙΜΗ
	Ψύξη	Θέρμανση					
ΤΡΙΦΑΣΙΚΕΣ							
UATYQ20AFC3Y1	19,50	20,90	-	25.558	68,60	6.150	31.777
UATYQ25AFC3Y1	28,00	30,00	-	28.826	79,60	6.937	35.843
UATYQ30AFC3Y1	30,40	32,50	-	29.008	79,60	6.981	36.069
UATYQ45AFC3Y1	44,10	47,80		40.159	138,20	9.671	49.969
UATYQ50AFC3Y1	49,20	52,30		43.179	138,20	10.396	53.713
UATYQ55AFC3Y1	51,60	55,10		45.495	138,20	10.952	56.585
UATYQ65AFC3Y1	63,50	68,10		53.331	214,20	12.851	66.396
UATYQ75AFC3Y1	73,90	78,90	-	55.405	214,20	13.349	68.968
UATYQ90AFC3Y1	90,30	96,70	-	64.007	233,80	15.418	79.659
UATYQ100AFC3Y1	101,60	108,20	-	66.373	234,60	15.986	82.593
UATYQ115AFC3Y1	106,80	114,20	-	71.203	239,80	17.146	88.589

ΛΕΙΤΟΥΡΓΙΑ ΣΕ ΨΥΞΗ ΑΠΟ 0°C ΕΩΣ 52°C & ΘΕΡΜΑΝΣΗ ΑΠΟ -15°C ΕΩΣ +8°C



**ΑΝΤΛΙΕΣ ΥΨΗΛΩΝ ΘΕΡΜΟΚΡΑΣΙΩΝ- HT SPLIT
ΜΟΝΟ ΘΕΡΜΑΝΣΗ (80°C)**

R-410A



ΤΥΠΟΣ	ΟΝΟΜΑΣΤΙΚΗ ΑΠΟΔΟΣΗ (kW)	ENERGY LABEL	ΒΑΣΙΚΗ ΤΙΜΗ	ΤΙΜΗ ΣΕΤ	ΕΙΣ/ΡΑ ΑΝ/ΣΗΣ	ΦΠΑ 24%	ΤΕΛΙΚΗ ΤΙΜΗ
	Θέρμανση						
ΜΟΝΟΦΑΣΙΚΕΣ ΜΟΝΑΔΕΣ							
EKHBRD011ADV17	11,00	A+	4.371	7.907	14,40	1.904	9.837
ERSQ011AV1			3.536		12,00		
EKHBRD014ADV17	14,00	A+	4.454	8.485	14,40	2.043	10.554
ERSQ014AV1			4.031		12,00		
EKHBRD016ADV17	16,00	A+	4.512	9.100	14,50	2.190	11.317
ERSQ016AV1			4.588		12,00		
ΤΡΙΦΑΣΙΚΕΣ ΜΟΝΑΔΕΣ							
EKHBRD011ADY17	11,00	A+	4.456	8.512	14,80	2.049	10.588
ERSQ011AY1			4.056		12,00		
EKHBRD014ADY17	14,00	A+	4.542	8.976	14,80	2.161	11.163
ERSQ014AY1			4.434		12,00		
EKHBRD016ADY1	16,00	A+	4.601	9.646	14,80	2.321	11.994
ERSQ016AY1			5.045		12,00		
ΛΕΙΤΟΥΡΓΙΑ ΣΕ ΘΕΡΜΑΝΣΗ ΑΠΟ -20°C ΕΩΣ +35°C							

ΠΑΡΕΛΚΟΜΕΝΑ

ΤΥΠΟΣ	ΠΕΡΙΓΡΑΦΗ	ΒΑΣΙΚΗ ΤΙΜΗ	ΦΠΑ 24%	ΤΕΛΙΚΗ ΤΙΜΗ
ΕΚΡΡ1ΑΗΤ	Πλακέτα υψηλών θερμοκρασιών ΗΤ	166	40	206
5002145	Αισθητήριο boiler υψηλών θερμ/σιών ΗΤ	48	12	60
5001837	Σώμα τρίοδης βάνας	118	28	146
5003655	Μοτέρ τρίοδης βάνας	177	42	219

**ΑΝΤΛΙΕΣ ΜΕΣΑΙΩΝ ΘΕΡΜΟΚΡΑΣΙΩΝ- LT SPLIT
ΜΟΝΟ ΘΕΡΜΑΝΣΗ (65°C)**

NEW

R-32

ΤΥΠΟΣ	ΟΝΟΜΑΣΤΙΚΗ ΑΠΟΔΟΣΗ (kW)	ENERGY LABEL	ΒΑΣΙΚΗ ΤΙΜΗ	ΤΙΜΗ ΣΕΤ	ΕΙΣ/ΡΑ ΑΝ/ΣΗΣ	ΦΠΑ 24%	ΤΕΛΙΚΗ ΤΙΜΗ
	Θέρμανση						
ΜΟΝΟΦΑΣΙΚΕΣ ΜΟΝΑΔΕΣ							
ΕΗΒΗ04D6V	4,30	A++	2.113	4.153	4,4	999	5.162
ΕΡΓΑ004DV			1.941		5,4		
ΕΚΡΥΔΑΣ			99		-		
ΕΗΒΗ08D6V	6,00	A++	2.462	4.598	4,2	1.106	5.714
ΕΡΓΑ006DV			2.037		5,6		
ΕΚΡΥΔΑΣ			99		-		
ΕΗΒΗ08D6V	7,50	A++	2.462	5.302	4,2	1.275	6.587
ΕΡΓΑ008DV			2.741		5,6		
ΕΚΡΥΔΑΣ			99		-		
ΤΡΙΦΑΣΙΚΕΣ ΜΟΝΑΔΕΣ							
ΕΗΒΗ08D9W	6,00	A++	2.462	4.598	4,2	1.106	5.714
ΕΡΓΑ006DV			2.037		5,6		
ΕΚΡΥΔΑΣ			99		-		
ΕΗΒΗ08D9W	7,50	A++	2.462	5.302	4,6	1.275	6.587
ΕΡΓΑ008DV			2.741		5,6		
ΕΚΡΥΔΑΣ			99		-		
ΛΕΙΤΟΥΡΓΙΑ ΣΕ ΘΕΡΜΑΝΣΗ ΑΠΟ -25°C ΕΩΣ +25°C							

A⁺⁺⁺

65°C

R-32

ΠΑΡΕΛΚΟΜΕΝΑ

ΤΥΠΟΣ	ΠΕΡΙΓΡΑΦΗ	ΒΑΣΙΚΗ ΤΙΜΗ	ΦΠΑ 24%	ΤΕΛΙΚΗ ΤΙΜΗ
301235P	Αισθητήριο boiler χαμ. θερμ/σιών LT	38	9	47
5001837	Σώμα τρίοδης βάνας	118	28	146
5003655	Μοτέρ τρίοδης βάνας	177	42	219

**ΑΝΤΛΙΕΣ ΜΕΣΑΙΩΝ ΘΕΡΜΟΚΡΑΣΙΩΝ- LT SPLIT
ΨΥΞΗ - ΘΕΡΜΑΝΣΗ (65°C)**

NEW

R-32

ΤΥΠΟΣ	ΟΝΟΜΑΣΤΙΚΗ ΑΠΟΔΟΣΗ (kW)		ENERGY LABEL	ΒΑΣΙΚΗ ΤΙΜΗ	ΤΙΜΗ ΣΕΤ	ΕΙΣ/ΡΑ ΑΝ/ΣΗΣ	ΦΠΑ 24%	ΤΕΛΙΚΗ ΤΙΜΗ
	Θ	Ψ						
ΜΟΝΟΦΑΣΙΚΕΣ ΜΟΝΑΔΕΣ								
EHBX04D6V	4,30	5,56	A+++	2.464	4.504	4,4	1.083	5.597
ERGA004DV				1.941		5,4		
EKRUDAS				99		-		
EHBX08D6V	6,00	5,96	A+++	2.591	4.727	4,6	1.137	5.874
ERGA006DV				2.037		5,6		
EKRUDAS				99		-		
EHBX08D6V	7,40	6,25	A+++	2.591	5.431	4,6	1.306	6.747
ERGA008DV				2.741		5,6		
EKRUDAS				99		-		
ΤΡΙΦΑΣΙΚΕΣ ΜΟΝΑΔΕΣ								
EHBX08D9W	6,00	5,96	A+++	2.591	4.727	4,6	1.137	5.874
ERGA006DV				2.037		5,6		
EKRUDAS				99		-		
EHBX08D9W	7,50	6,25	A+++	2.591	5.431	4,6	1.306	6.747
ERGA008DV				2.741		5,6		
EKRUDAS				99		-		
ΛΕΙΤΟΥΡΓΙΑ ΣΕ ΨΥΞΗ ΑΠΟ 10°C ΕΩΣ +43°C & ΘΕΡΜΑΝΣΗ ΑΠΟ -25°C ΕΩΣ +35°C								

A+++

65°C

R-32

ΠΑΡΕΛΚΟΜΕΝΑ

ΤΥΠΟΣ	ΠΕΡΙΓΡΑΦΗ	ΒΑΣΙΚΗ ΤΙΜΗ	ΦΠΑ 24%	ΤΕΛΙΚΗ ΤΙΜΗ
301235P	Αισθητήριο boiler χαμ. θερμ/σιών LT	38	9	47
5001837	Σώμα τρίοδης βάνας	118	28	146
5003655	Μοτέρ τρίοδης βάνας	177	42	219



**ALThERMA MONOBLOC XAMHΛΩN ΘEPMOKPAΣIΩN
XΩPIΣ ANTICTAZEIS (55°C)**

R-410A



ΤΥΠΟΣ	ΟΝΟΜΑΣΤΙΚΗ ΑΠΟΔΟΣΗ (kW)		ENERGY LABEL	ΒΑΣΙΚΗ ΤΙΜΗ	ΤΙΜΗ ΣΕΤ	ΕΙΣ/ΡΑ ΑΝ/ΣΗΣ	ΦΠΑ 24%	ΤΕΛΙΚΗ ΤΙΜΗ
	Θ	Ψ						
ΜΟΝΟΦΑΣΙΚΕΣ ΜΟΝΑΔΕΣ - ΜΟΝΟ ΘΕΡΜΑΝΣΗ								
EDLQ05CV3	4,40		A++	3.647	3.817	8,00	918	4743
EKRUCBL3				170		-		
EDLQ07CV3	7,00		A++	4.227	4.397	8,00	1057	5462
EKRUCBL3				170		-		
ΜΟΝΟΦΑΣΙΚΕΣ ΜΟΝΑΔΕΣ - ΨΥΞΗ - ΘΕΡΜΑΝΣΗ								
EBLQ05CV3	4,40	3,88	A++	3.962	4.132	9,50	994	5135
EKRUCBL3						170		
EBLQ07CV3	7,00	5,20	A++	4.679	4.849	9,50	1166	6025
EKRUCBL3						170		
ΛΕΙΤΟΥΡΓΙΑ ΣΕ ΘΕΡΜΑΝΣΗ ΑΠΟ -25°C ΕΩΣ 35°C & ΑΠΟ ΨΥΞΗ ΑΠΟ 10°C ΕΩΣ 43°C								

ΠΑΡΕΛΚΟΜΕΝΑ altherma

ΤΥΠΟΣ	ΒΑΣΙΚΗ ΤΙΜΗ	ΒΑΣΙΚΗ ΤΙΜΗ	ΦΠΑ 24%	ΤΕΛΙΚΗ ΤΙΜΗ
EKMΒUHC3V3	Kit ηλεκτρικών αντιστάσεων 3 kW	746	179	925
EKMΒUHC9W1	Kit ηλεκτρικών αντιστάσεων 3 - 6- 9 kW	763	183	946
EKCB07CV3	Control box	315	76	391
EK2CB07CV3	Προαιρετικό Control box	315	76	391
EKRUCBS	Προαιρετικό απλοποιημένο χειριστήριο	113	27	140
KRCS01-1	Εσωτερικό αισθητήριο θερμοκρασίας	89	21	110
EKRSC1	Εξωτερικό αισθητήριο θερμοκρασίας	107	26	133
BRP069A61	LAN adapter για απομακρυσμένο έλεγχο μεσω εφαρμογής	258	62	320
BRP069A62	LAN adapter για απομακρυσμένο έλεγχο μεσω εφαρμογής	165	40	205
EKPCAB3	Ενσύρματος θερμοστάτης χώρου	258	62	320
EKRTR	Ασύρματος θερμοστάτης χώρου	165	40	205

1) Οι αντιστάσεις είναι εφόσον στην εγκατάσταση υπάρχει περιεκτικότητα νερού < 80lt ή η εξωτερική θερμοκρασία να μην είναι ποτέ <-10°C .

2) Το Control Box EKCB07CV3 είναι απαραίτητα μόνο εάν απαιτείται, αντιστάσει, ζεστό νερό χρήσης και EK2CB07V3 στην εγκατάσταση.

3) Το EK2CB07CV3 συνδέεται επιπρόσθετα του EKCB07CV3 σε περίπτωση που απαιτείται:

α) Σύνδεση εξωτερικών μετρητών ενέργειας, δυνατότητα περιορισμού ισχύος 4 επιπέδων, ένδειξη alarm, ένδειξη Ψύξη/Θέρμανση



ALThERMA MONOBLOC XAMHΛΩN ΘEPMOKPAΣIΩN
XΩPIΣ ANTICTAZEIS (55°C)

R-410A



ΤΥΠΟΣ	ΟΝΟΜΑΣΤΙΚΗ ΑΠΟΔΟΣΗ (kW)		ENERGY LABEL	ΒΑΣΙΚΗ ΤΙΜΗ	ΤΙΜΗ ΣΕΤ	ΕΙΣ/ΡΑ ΑΝ/ΣΗΣ	ΦΠΑ 24%	ΤΕΛΙΚΗ ΤΙΜΗ
	Θέρμανση							
ΜΟΝΟΦΑΣΙΚΕΣ ΜΟΝΑΔΕΣ - ΜΟΝΟ ΘΕΡΜΑΝΣΗ								
EDLQ011CV3	11,20		A ⁺	5.563	5.733	18,00	1.380	7.131
EKRUCBL3	χειριστήριο			170		-		
EDLQ014CV3	14,00		A ⁺	6.078	6.248	18,00	1.504	7.770
EKRUCBL3	χειριστήριο			170		-		
EDLQ016CV3	16,00		A ⁺	6.743	6.913	18,00	1.663	8.594
EKRUCBL3	χειριστήριο			170		-		
ΤΡΙΦΑΣΙΚΕΣ ΜΟΝΑΔΕΣ - ΜΟΝΟ ΘΕΡΜΑΝΣΗ								
EDLQ011CW1	11,20		A ⁺	5.896	6.066	18,00	1.460	7.544
EKRUCBL3	χειριστήριο			170		-		
EDLQ014CW1	14,00		A ⁺	6.465	6.635	18,00	1.597	8.250
EKRUCBL3	χειριστήριο			170		-		
EDLQ016CW1	16,00		A ⁺	7.192	7.362	18,00	1.771	9.151
EKRUCBL3	χειριστήριο			170		-		
ΛΕΙΤΟΥΡΓΙΑ ΣΕ ΨΥΞΗ ΑΠΟ -10°C ΕΩΣ +46°C & ΘΕΡΜΑΝΣΗ ΑΠΟ -15°C ΕΩΣ +18°C								

ΤΥΠΟΣ	ΟΝΟΜΑΣΤΙΚΗ ΑΠΟΔΟΣΗ (kW)		ENERGY LABEL	ΒΑΣΙΚΗ ΤΙΜΗ	ΤΙΜΗ ΣΕΤ	ΕΙΣ/ΡΑ ΑΝ/ΣΗΣ	ΦΠΑ 24%	ΤΕΛΙΚΗ ΤΙΜΗ
	Θ	Ψ						
ΜΟΝΟΦΑΣΙΚΕΣ ΜΟΝΑΔΕΣ ΨΥΞΗ - ΘΕΡΜΑΝΣΗ								
EBLQ011CV3	11,20	12,90	A ⁺	5.884	6.054	18,00	1.457	7.529
EKRUCBL3	χειριστήριο			170		-		
EBLQ014CV3	14,00	16,00	A ⁺	6.398	6.568	18,00	1.581	8.167
EKRUCBL3	χειριστήριο			170		-		
EBLQ016CV3	16,00	16,70	A ⁺	7.061	7.231	18,00	1.740	8.989
EKRUCBL3	χειριστήριο			170		-		
ΤΡΙΦΑΣΙΚΕΣ ΜΟΝΑΔΕΣ - ΨΥΞΗ - ΘΕΡΜΑΝΣΗ								
EBLQ011CW1	11,20	12,90	A ⁺	6.435	6.605	18,00	1.590	8.213

EKRUCBL3	χειριστήριο		A	170	6.603	-	1.390	6.213
EBLQ014CW1	14,00	16,00	A ⁺	6.998	7.168	18,00	1.725	8.911
EKRUCBL3	χειριστήριο			170		-		
EBLQ016CW1	16,00	16,70	A ⁺	7.688	7.858	18,00	1.890	9.766
EKRUCBL3	χειριστήριο			170		-		

ΛΕΙΤΟΥΡΓΙΑ ΣΕ ΨΥΞΗ ΑΠΟ -10°C ΕΩΣ +46°C & ΘΕΡΜΑΝΣΗ ΑΠΟ -15°C ΕΩΣ +18°C

DAIKIN

LEOMAT ΑΕΒΕ

**ALThERMA ΜΟΝΟΒΛΟC ΧΑΜΗΛΩΝ ΘΕΡΜΟΚΡΑΣΙΩΝ
ΜΕ ΑΝΤΙΣΤΑΣΕΙΣ (55°C)**

Οκτωβριος
18

R-410A

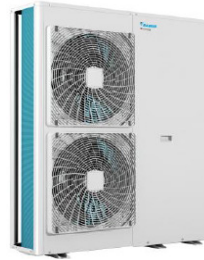

ΤΥΠΟΣ	ΟΝΟΜΑΣΤΙΚΗ ΑΠΟΔΟΣΗ (kW)		ENERGY LABEL	ΒΑΣΙΚΗ ΤΙΜΗ	ΤΙΜΗ ΣΕΤ	ΕΙΣ/ΡΑ ΑΝ/ΣΗΣ	ΦΠΑ 24%	ΤΕΛΙΚΗ ΤΙΜΗ
	Θέρμανση							
ΜΟΝΟΦΑΣΙΚΕΣ ΜΟΝΑΔΕΣ - ΜΟΝΟ ΘΕΡΜΑΝΣΗ								
EDLQ011C3V3	11,20		A ⁺	6.073	6.238	18,00	1.501	7.757
EKRUCBL3	χειριστήριο			165		-		
EDLQ014C3V3	14,00		A ⁺	6.588	6.753	18,00	1.625	8.396
EKRUCBL3	χειριστήριο			165		-		
EDLQ016C3V3	16,00		A ⁺	7.253	7.418	18,00	1.785	9.221
EKRUCBL3	χειριστήριο			165		-		
ΤΡΙΦΑΣΙΚΕΣ ΜΟΝΑΔΕΣ - ΜΟΝΟ ΘΕΡΜΑΝΣΗ								
EDLQ011C3W1	11,20		A ⁺	6.406	6.571	18,00	1.581	8.170
EKRUCBL3	χειριστήριο			165		-		
EDLQ014C3W1	14,00		A ⁺	6.976	7.141	18,00	1.718	8.877
EKRUCBL3	χειριστήριο			165		-		
EDLQ016C3W1	16,00		A ⁺	7.702	7.867	18,00	1.892	9.777
EKRUCBL3	χειριστήριο			165		-		

ΛΕΙΤΟΥΡΓΙΑ ΣΕ ΨΥΞΗ ΑΠΟ -10°C ΕΩΣ +46°C & ΘΕΡΜΑΝΣΗ ΑΠΟ -15°C ΕΩΣ +18°C

ΤΥΠΟΣ	ΟΝΟΜΑΣΤΙΚΗ ΑΠΟΔΟΣΗ (kW)		ENERGY LABEL	ΒΑΣΙΚΗ ΤΙΜΗ	ΤΙΜΗ ΣΕΤ	ΕΙΣ/ΡΑ ΑΝ/ΣΗΣ	ΦΠΑ 24%	ΤΕΛΙΚΗ ΤΙΜΗ
	Θ	Ψ						
ΜΟΝΟΦΑΣΙΚΕΣ ΜΟΝΑΔΕΣ ΨΥΞΗ - ΘΕΡΜΑΝΣΗ								
EBLQ011C3V3	11,20	12,90	A ⁺	6.394	6.564	18,00	1.580	8.162
EKRUCBL3	χειριστήριο			170		-		
EBLQ014C3V3	14,00	16,00	A ⁺	6.908	7.078	18,00	1.703	8.799
EKRUCBL3	χειριστήριο			170		-		
EBLQ016C3V3	16,00	16,70	A ⁺	7.571	7.741	18,00	1.862	9.621
EKRUCBL3	χειριστήριο			170		-		
ΤΡΙΦΑΣΙΚΕΣ ΜΟΝΑΔΕΣ - ΨΥΞΗ - ΘΕΡΜΑΝΣΗ								
EBLQ011C3W1	11,20	12,90	A ⁺	6.945	7.115	18,00	1.712	8.845
EKRUCBL3	χειριστήριο			170		-		

ALThERMA

EBLQ014C3W1	14,00	16,00	A ⁺	7.508	7.678	18,00	1.847	9.543
EKRUCBL3	χειριστήριο			170		-		
EBLQ016C3W1	16,00	16,70	A ⁺	8.198	8.368	18,00	2.013	10.399
EKRUCBL3	χειριστήριο			170		-		
ΛΕΙΤΟΥΡΓΙΑ ΣΕ ΨΥΞΗ ΑΠΟ -10°C ΕΩΣ +46°C & ΘΕΡΜΑΝΣΗ ΑΠΟ -15°C ΕΩΣ +18°C								



ΠΑΡΕΛΚΟΜΕΝΑ altherma

ΤΥΠΟΣ	ΒΑΣΙΚΗ ΤΙΜΗ	ΒΑΣΙΚΗ ΤΙΜΗ	ΦΠΑ 24%	ΤΕΛΙΚΗ ΤΙΜΗ
301235P	Αισθητήριο Boiler χαμ. θερμοκρασιών LT	38	9	47
5001837	Σώμα τρίοδης βάνας	118	28	146
5003655	Μοτέρ τρίοδης βάνας	177	42	219
EKMΒUHC3V3	Kit ηλεκτρικών αντιστάσεων 3 kW	746	179	925
EKMΒUHC9W1	Kit ηλεκτρικών αντιστάσεων 3 - 6- 9 kW	768	184	952
EKCB07CV3	Control box	315	76	391
EK2CB07CV3	Προαιρετικό Control box	315	76	391
EKRUCBS	Προαιρετικό απλοποιημένο χειριστήριο	113	27	140
KRCS01-1	Εσωτερικό αισθητήριο θερμοκρασίας	89	21	110
EKRSC1	Εξωτερικό αισθητήριο θερμοκρασίας	107	26	133
BRP069A61	LAN adapter για απομακρυσμένο έλεγχο μεσω εφαρμογής	258	62	320
BRP069A62	LAN adapter για απομακρυσμένο έλεγχο μεσω εφαρμογής	165	40	205
EKPCCAB3	Ενσύρματος θερμοστάτης χώρου	258	62	320
EKRTR	Ασύρματος θερμοστάτης χώρου	165	40	205

1) Οι αντιστάσεις είναι υποχρεωτικές εφόσον στην εγκατάσταση υπάρχει περιεκτικότητα νερού < 80lt ή η εξωτερική θερμοκρασία να μην είναι ποτέ < -10°C .

2) Το Control Box EKCB07CV3 είναι απαραίτητα μόνο εάν απαιτείται, αντιστάσει, ζεστό νερό χρήσης και EK2CB07V3 στην εγκατάσταση.

3) Το EK2CB07CV3 συνδέεται επιπρόσθετα του EKCB07CV3 σε περίπτωση που απαιτείται:

α) Σύνδεση εξωτερικών μετρητών ενέργειας, δυνατότητα περιορισμού ισχύος 4 επιπέδων, ένδειξη alarm, ένδειξη Ψύξη/Θέρμανση



**ΑΝΤΛΙΕΣ ΧΑΜΗΛΩΝ ΘΕΡΜΟΚΡΑΣΙΩΝ- LT SPLIT
ΜΟΝΟ ΘΕΡΜΑΝΣΗ (55°C)**

R-410A



ΤΥΠΟΣ	ΟΝΟΜΑΣΤΙΚΗ ΑΠΟΔΟΣΗ (kW)	ENERGY LABEL	ΒΑΣΙΚΗ ΤΙΜΗ	ΤΙΜΗ ΣΕΤ	ΕΙΣ/ΡΑ ΑΝ/ΣΗΣ	ΦΠΑ 24%	ΤΕΛΙΚΗ ΤΙΜΗ
	Θέρμανση						
ΜΟΝΟΦΑΣΙΚΕΣ ΜΟΝΑΔΕΣ							
ΕΗΒΗ04CB3V	4,40	A++	1.936	3.954	4,4	951	4.915
ERLQ004CV3			1.848		5,4		
EKRUCBL3			170		-		
ΕΗΒΗ08CB3V	6,00	A++	2.048	4.159	4,6	1.001	5.170
ERLQ006CV3			1.941		5,6		
EKRUCBL3			170		-		
ΕΗΒΗ08CB3V	7,40	A++	2.048	4.829	4,6	1.161	6.001
ERLQ008CV3			2.611		5,6		
EKRUCBL3			170		-		
ΕΗΒΗ11CB3V	11,20	A+	2.884	6.919	4,8	1.663	8.592
ERLQ011CV3			3.865		5,6		
EKRUCBL3			170		-		
ΕΗΒΗ16CB3V	14,50	A+	2.884	7.458	4,8	1.792	9.261
ERLQ014CV3			4.404		5,6		
EKRUCBL3			170		-		
ΕΗΒΗ16CB3V	16,00	A+	2.884	8.164	4,8	1.962	10.136
ERLQ016CV3			5.110		5,6		
EKRUCBL3			170		-		
ΤΡΙΦΑΣΙΚΕΣ ΜΟΝΑΔΕΣ							
ΕΗΒΗ08CB9W	6,00	A++	2.048	4.159	4,6	1.001	5.170
ERLQ006CV3			1.941		5,6		
EKRUCBL3			170		-		
ΕΗΒΗ08CB9W	7,40	A++	2.048	4.829	4,6	1.161	6.001
ERLQ008CV3			2.611		5,6		
EKRUCBL3			170		-		
ΛΕΙΤΟΥΡΓΙΑ ΣΕ ΘΕΡΜΑΝΣΗ ΑΠΟ -25°C ΕΩΣ +25°C							

ΠΑΡΕΛΚΟΜΕΝΑ

ΤΥΠΟΣ	ΠΕΡΙΓΡΑΦΗ	ΒΑΣΙΚΗ ΤΙΜΗ	ΦΠΑ 24%	ΤΕΛΙΚΗ ΤΙΜΗ
-------	-----------	-------------	---------	-------------

301235P	Αισθητήριο boiler χαμ. θερμ/σιών LT	38	9	47
5001837	Σώμα τρίοδης βάνας	118	28	146
5003655	Μοτέρ τρίοδης βάνας	177	42	219



**ΑΝΤΛΙΕΣ ΧΑΜΗΛΩΝ ΘΕΡΜΟΚΡΑΣΙΩΝ- LT SPLIT
ΜΟΝΟ ΘΕΡΜΑΝΣΗ (55°C)**

R-410A



ΤΥΠΟΣ	ΟΝΟΜΑΣΤΙΚΗ ΑΠΟΔΟΣΗ (kW)	ENERGY LABEL	ΒΑΣΙΚΗ ΤΙΜΗ	ΤΙΜΗ ΣΕΤ	ΕΙΣ/ΡΑ ΑΝ/ΣΗΣ	ΦΠΑ 24%	ΤΕΛΙΚΗ ΤΙΜΗ
	Θέρμανση						
ΤΡΙΦΑΣΙΚΕΣ ΜΟΝΑΔΕΣ							
EHBH11CB9W	11,20	A	3.020	7.055	4,8	1.697	8.768
ERLQ011CV3			3.865		11,3		
EKRUCBL3			170		-		
EHBH11CB3V	11,20	A	2.884	7.333	4,8	1.764	9.113
ERLQ011CW1			4.279		11,4		
EKRUCBL3			170		-		
EHBH11CB9W	11,20	A	3.020	7.469	4,8	1.796	9.282
ERLQ011CW1			4.279		11,4		
EKRUCBL3			170		-		
EHBH16CB9W	14,50	A+	3.020	7.594	4,8	1.826	9.437
ERLQ014CV3			4.404		11,3		
EKRUCBL3			170		-		
EHBH16CB3V	14,50	A+	2.884	7.926	4,8	1.906	9.848
ERLQ014CW1			4.872		11,4		
EKRUCBL3			170		-		
EHBH16CB9W	14,50	A+	3.020	8.062	4,8	1.939	10.017
ERLQ014CW1			4.872		11,4		
EKRUCBL3			170		-		
EHBH16CB9W	16,00	A+	3.020	8.300	4,8	1.996	10.312
ERLQ016CV3			5.110		11,3		
EKRUCBL3			170		-		
EHBH16CB3V	16,00	A+	2.884	8.705	4,7	2.093	10.814
ERLQ016CW1			5.651		11,4		
EKRUCBL3			170		-		
EHBH16CB9W	16,00	A+	3.020	8.841	4,8	2.126	10.983
ERLQ016CW1			5.651		11,4		
EKRUCBL3			170		-		

ΛΕΙΤΟΥΡΓΙΑ ΣΕ ΨΥΞΗ ΑΠΟ -10°C ΕΩΣ +46°C & ΘΕΡΜΑΝΣΗ ΑΠΟ -15°C ΕΩΣ +18°C

**ΑΝΤΛΙΕΣ ΧΑΜΗΛΩΝ ΘΕΡΜΟΚΡΑΣΙΩΝ- LT SPLIT
ΨΥΞΗ - ΘΕΡΜΑΝΣΗ (55°C)**

R-410A



ΤΥΠΟΣ	ΟΝΟΜΑΣΤΙΚΗ ΑΠΟΔΟΣΗ (kW)		ENERGY LABEL	ΒΑΣΙΚΗ ΤΙΜΗ	ΤΙΜΗ ΣΕΤ	ΕΙΣ/ΡΑ ΑΝ/ΣΗΣ	ΦΠΑ 24%	ΤΕΛΙΚΗ ΤΙΜΗ
	Θ	Ψ						

ΜΟΝΟΦΑΣΙΚΕΣ ΜΟΝΑΔΕΣ

EHBX04CB3V	4,40	4,10	A++	2.270	4.288	4,4	1.031	5.329
ERLQ004CV3				1.848		5,4		
EKRUCBL3				170		-		
EHBX08CB3V	6,00	5,88	A++	2.392	4.503	4,6	1.083	5.596
ERLQ006CV3				1.941		5,6		
EKRUCBL3				170		-		
EHBX08CB3V	7,40	6,20	A++	2.392	5.173	4,6	1.244	6.427
ERLQ008CV3				2.611		5,6		
EKRUCBL3				170		-		
EHBX11CB3V	11,20	12,10	A+	3.475	7.510	4,7	1.806	9.332
ERLQ011CV3				3.865		11,3		
EKRUCBL3				170		-		
EHBX16CB3V	14,50	12,70	A+	3.475	8.049	4,7	1.936	10.001
ERLQ014CV3				4.404		11,3		
EKRUCBL3				170		-		
EHBX16CB3V	16,00	13,80	A+	3.475	8.755	4,8	2.105	10.876
ERLQ016CV3				5.110		11,3		
EKRUCBL3				170		-		

ΜΟΝΟΦΑΣΙΚΕΣ ΤΡΙΦΑΣΙΚΕΣ ΜΟΝΑΔΕΣ

EHBX08CB9W	6,00	5,88	A++	2.392	4.503	4,8	1.083	5.597
ERLQ006CV3				1.941		5,6		
EKRUCBL3				170		-		
EHBX08CB9W	7,40	6,20	A++	2.392	5.173	4,8	1.244	6.427
ERLQ008CV3				2.611		5,6		
EKRUCBL3				170		-		

ΛΕΙΤΟΥΡΓΙΑ ΣΕ ΨΥΞΗ ΑΠΟ 10°C ΕΩΣ +46°C & ΘΕΡΜΑΝΣΗ ΑΠΟ -25°C ΕΩΣ +35°C

ΠΑΡΕΛΚΟΜΕΝΑ

ΤΥΠΟΣ	ΠΕΡΙΓΡΑΦΗ	ΒΑΣΙΚΗ ΤΙΜΗ	ΦΠΑ 24%	ΤΕΛΙΚΗ ΤΙΜΗ
301235P	Αισθητήριο boiler χαμ. θερμ/σιών LT	38	9	47
5001837	Σώμα τριόδης βάνας	118	28	146

**ΑΝΤΛΙΕΣ ΧΑΜΗΛΩΝ ΘΕΡΜΟΚΡΑΣΙΩΝ- LT SPLIT
ΨΥΞΗ - ΘΕΡΜΑΝΣΗ (55°C)**
R-410A

ΤΥΠΟΣ	ΟΝΟΜΑΣΤΙΚΗ ΑΠΟΔΟΣΗ (kW)		ENERGY LABEL	ΒΑΣΙΚΗ ΤΙΜΗ	ΤΙΜΗ ΣΕΤ	ΕΙΣ/ΡΑ ΑΝ/ΣΗΣ	ΦΠΑ 24%	ΤΕΛΙΚΗ ΤΙΜΗ
	Θ	Ψ						
ΤΡΙΦΑΣΙΚΕΣ ΜΟΝΑΔΕΣ								
EHBX11CB9W	11,20	12,10	A+	3.611	7.646	4,8	1.839	9.501
ERLQ011CV3				3.865		11,3		
EKRUCBL3				170		-		
EHBX11CB3V	11,20	12,10	A++	3.475	7.914	4,7	1.903	9.834
ERLQ011CW1				4.269		11,7		
EKRUCBL3				170		-		
EHBX11CB9W	11,20	12,10	A++	3.611	8.050	4,7	1.936	10.002
ERLQ011CW1				4.269		11,7		
EKRUCBL3				170		-		
EHBX16CB9W	14,50	12,70	A+	3.611	8.185	4,8	1.968	10.169
ERLQ014CV3				4.404		11,3		
EKRUCBL3				170		-		
EHBX16CB3V	14,50	12,70	A+	3.475	8.517	4,8	2.048	10.581
ERLQ014CW1				4.872		11,4		
EKRUCBL3				170		-		
EHBX16CB9W	14,50	12,70	A+	3.611	8.653	4,7	2.081	10.750
ERLQ014CW1				4.872		11,4		
EKRUCBL3				170		-		
EHBX16CB9W	16,00	13,80	A+	3.611	8.891	4,7	2.138	11.045
ERLQ016CV3				5.110		11,3		
EKRUCBL3				170		-		
EHBX16CB3V	16,00	13,80	A+	3.475	9.296	4,7	2.235	11.547
ERLQ016CW1				5.651		11,4		
EKRUCBL3				170		-		
EHBX16CB9W	16,00	13,80	A+	3.611	9.432	4,7	2.268	11.716
ERLQ016CW1				5.651		11,4		
EKRUCBL3				170		-		

ΛΕΙΤΟΥΡΓΙΑ ΣΕ ΨΥΞΗ ΑΠΟ 10°C ΕΩΣ +46°C & ΘΕΡΜΑΝΣΗ ΑΠΟ -25°C ΕΩΣ +35°C

**ΑΝΤΛΙΕΣ ΧΑΜΗΛΩΝ ΘΕΡΜΟΚΡΑΣΙΩΝ- LT SPLIT
ΜΟΝΟ ΘΕΡΜΑΝΣΗ ΜΕ ΕΝΣΩΜΑΤΩΜΕΝΟ BOILER (55°C)**

R-410A



ΤΥΠΟΣ	ΟΝΟΜΑΣΤΙΚΗ ΑΠΟΔΟΣΗ (kW)	ENERGY LABEL	ΒΑΣΙΚΗ ΤΙΜΗ	ΤΙΜΗ ΣΕΤ	ΕΙΣ/ΡΑ ΑΝ/ΣΗΣ	ΦΠΑ 24%	ΤΕΛΙΚΗ ΤΙΜΗ
	Θέρμανση						
ΜΟΝΟΦΑΣΙΚΕΣ ΜΟΝΑΔΕΣ							
ΕΗVH04S18CB3V	4,40	A++	3.277	5.295	11,5	1.275	6.587
ERLQ004CV3			1.848		5,3		
EKRUCBL3			170		-		
ΕΗVH08S18CB3V	6,00	A++	3.380	5.491	11,6	1.322	6.830
ERLQ006CV3			1.941		5,6		
EKRUCBL3			170		-		
ΕΗVH08S18CB3V	7,40	A++	3.380	6.161	11,6	1.483	7.661
ERLQ008CV3			2.611		5,6		
EKRUCBL3			170		-		
ΕΗVH11S18CB3V	11,20	A+	4.261	8.296	12	1.997	10.316
ERLQ011CV3			3.865		11,3		
EKRUCBL3			170		-		
ΕΗVH16S18CB3V	14,00	A+	4.261	8.835	12	2.126	10.984
ERLQ014CV3			4.404		11,3		
EKRUCBL3			170		-		
ΕΗVH16S18CB3V	16,00	A+	4.261	9.541	12	2.295	11.860
ERLQ016CV3			5.110		11,3		
EKRUCBL3			170		-		
ΤΡΙΦΑΣΙΚΕΣ ΜΟΝΑΔΕΣ							
ΕΗVH08S26CB9W	6,00	A++	3.555	5.666	12,6	1.364	7.048
ERLQ006CV3			1.941		5,6		
EKRUCBL3			170		-		
ΕΗVH08S26CB9W	7,40	A++	3.555	6.336	12,6	1.525	7.879
ERLQ008CV3			2.611		5,6		
EKRUCBL3			170		-		
ΛΕΙΤΟΥΡΓΙΑ ΣΕ ΘΕΡΜΑΝΣΗ ΑΠΟ -25°C ΕΩΣ +25°C							

**ΑΝΤΛΙΕΣ ΧΑΜΗΛΩΝ ΘΕΡΜΟΚΡΑΣΙΩΝ- LT SPLIT
ΜΟΝΟ ΘΕΡΜΑΝΣΗ ΜΕ ΕΝΣΩΜΑΤΩΜΕΝΟ BOILER (55°C)**

R-410A



ΤΥΠΟΣ	ΟΝΟΜΑΣΤΙΚΗ ΑΠΟΔΟΣΗ (kW)	ENERGY LABEL	ΒΑΣΙΚΗ ΤΙΜΗ	ΤΙΜΗ ΣΕΤ	ΕΙΣ/ΡΑ ΑΝ/ΣΗΣ	ΦΠΑ 24%	ΤΕΛΙΚΗ ΤΙΜΗ
	Θέρμανση						
ΤΡΙΦΑΣΙΚΕΣ ΜΟΝΑΔΕΣ							
EHVH11S26CB9W	11,20	A+	4.573	8.608	12,9	2.072	10.704
ERLQ011CV3			3.865		11,3		
EKRUCBL3			170		-		
EHVH11S18CB3V	11,20	A+	4.261	8.700	12	2.094	10.817
ERLQ011CW1			4.269		11,4		
EKRUCBL3			170		-		
EHVH11S26CB9W	11,20	A+	4.573	9.012	12,9	2.169	11.205
ERLQ011CW1			4.269		11,4		
EKRUCBL3			170		-		
EHVH16S26CB9W	14,50	A+	4.573	9.147	12,9	2.201	11.372
ERLQ014CV3			4.404		11,3		
EKRUCBL3			170		-		
EHVH16S18CB3V	14,50	A+	4.261	9.303	12	2.238	11.565
ERLQ014CW1			4.872		11,4		
EKRUCBL3			170		-		
EHVH11S26CB9W	14,50	A+	4.573	9.615	12,9	2.313	11.953
ERLQ014CW1			4.872		11,4		
EKRUCBL3			170		-		
EHVH16S26CB9W	16,00	A+	4.573	9.853	12,9	2.371	12.248
ERLQ016CV3			5.110		11,3		
EKRUCBL3			170		-		
EHVH16S18CB3V	16,00	A+	4.261	10.082	12	2.425	12.531
ERLQ016CW1			5.651		11,4		
EKRUCBL3			170		-		
EHVH11S26CB9W	16,00	A+	4.573	10.394	12,9	2.500	12.919
ERLQ016CW1			5.651		11,4		
EKRUCBL3			170		-		
ΛΕΙΤΟΥΡΓΙΑ ΣΕ ΘΕΡΜΑΝΣΗ ΑΠΟ -25°C ΕΩΣ +25°C / +35°C							

**ΑΝΤΛΙΕΣ ΜΕΣΑΙΩΝ ΘΕΡΜΟΚΡΑΣΙΩΝ- LT SPLIT
ΜΟΝΟ ΘΕΡΜΑΝΣΗ ΜΕ ΕΝΣΩΜΑΤΩΜΕΝΟ BOILER (65°C)**



R-32

ΤΥΠΟΣ	ΟΝΟΜΑΣΤΙΚΗ ΑΠΟΔΟΣΗ (kW)	ENERGY LABEL	ΒΑΣΙΚΗ ΤΙΜΗ	ΤΙΜΗ ΣΕΤ	ΕΙΣ/ΡΑ ΑΝ/ΣΗΣ	ΦΠΑ 24%	ΤΕΛΙΚΗ ΤΙΜΗ
	Θέρμανση						

ΜΟΝΟΦΑΣΙΚΕΣ ΜΟΝΑΔΕΣ

EHVH04S18D6V	4,30	A+++	3.521	5.561	11,5	1.339	6.917
ERGA004DV			1.941		5,4		
EKRUDAS			99		-		
EHVH04S23D6V	6,00	A+++	3.731	5.771	11,5	1.389	7.177
ERGA004DV			1.941		5,6		
EKRUDAS			99		-		
EHVH08S18D6V	6,00	A+++	3.628	5.764	11,6	1.387	7.169
ERGA006DV			2.037		5,6		
EKRUDAS			99		-		
EHVH08S23D6V	6,00	A+++	3.839	5.975	11,6	1.438	7.430
ERGA006DV			2.037		5,6		
EKRUDAS			99		-		
EHVH08S18D6V	7,50	A+++	3.628	6.468	11,6	1.556	8.042
ERGA008DV			2.741		5,6		
EKRUDAS			99		-		
EHVH08S23D6V	7,50	A+++	3.839	6.679	11,6	1.607	8.303
ERGA008DV			2.741		5,6		
EKRUDAS			99		-		

ΤΡΙΦΑΣΙΚΕΣ ΜΟΝΑΔΕΣ

EHVH08S18D9W	6,00	A+++	3.733	5.869	12,6	1.413	7.300
ERGA006DV			2.037		5,6		
EKRUDAS			99		-		
EHVH08S23D9W	6,00	A+++	3.944	6.080	12,6	1.464	7.562
ERGA006DV			2.037		5,6		
EKRUDAS			99		-		
EHVH08S18D9W	7,50	A+++	3.733	6.573	12,6	1.582	8.173
ERGA008DV			2.741		5,6		
EKRUDAS			99		-		
EHVH08S23D9W	7,50	A+++	3.944	6.784	12,6	1.633	8.435
ERGA008DV			2.741		5,6		
EKRUDAS			99		-		

ΛΕΙΤΟΥΡΓΙΑ ΣΕ ΘΕΡΜΑΝΣΗ ΑΠΟ -25°C ΕΩΣ +25°C

**ΑΝΤΛΙΕΣ ΜΕΣΑΙΩΝ ΘΕΡΜΟΚΡΑΣΙΩΝ- LT SPLIT
ΨΥΞΗ - ΘΕΡΜΑΝΣΗ ΜΕ ΕΝΣΩΜΑΤΩΜΕΝΟ BOILER (65°C)**



R-32

ΤΥΠΟΣ	ΟΝΟΜΑΣΤΙΚΗ ΑΠΟΔΟΣΗ (kW)		ENERGY LABEL	ΒΑΣΙΚΗ ΤΙΜΗ	ΤΙΜΗ ΣΕΤ	ΕΙΣ/ΡΑ ΑΝ/ΣΗΣ	ΦΠΑ 24%	ΤΕΛΙΚΗ ΤΙΜΗ
	Θ	Ψ						

ΜΟΝΟΦΑΣΙΚΕΣ ΜΟΝΑΔΕΣ

EHVX04S18D3V	4,30	5,56	A+++	3.864	5.904	11,7	1.421	7.342
ERGA004DV				1.941		5,6		
EKRUDAS				99		-		
EHVX08S23D6V	4,30	5,56	A+++	4.057	6.097	11,7	1.467	7.582
ERGA004DV				1.941		5,6		
EKRUDAS				99		-		
EHVX08S18D6V	6,00	5,96	A+++	3.992	6.128	11,7	1.475	7.620
ERGA006DV				2.037		5,6		
EKRUDAS				99		-		
EHVX08S23D6V	6,00	5,96	A+++	4.202	6.338	11,7	1.525	7.881
ERGA006DV				2.037		5,6		
EKRUDAS				99		-		
EHVX08S18D6V	7,50	6,25	A+++	3.992	6.832	11,7	1.644	8.493
ERGA008DV				2.741		5,6		
EKRUDAS				99		-		
EHVX08S23D6V	7,50	6,25	A+++	4.202	7.042	11,7	1.694	8.754
ERGA008DV				2.741		5,6		
EKRUDAS				99		-		

ΤΡΙΦΑΣΙΚΕΣ ΜΟΝΑΔΕΣ

EHVX08S18D9W	6,00	5,96	A+++	4.097	6.233	12,6	1.500	7.751
ERGA006DV				2.037		5,6		
EKRUDAS				99		-		
EHVX08S23D9W	6,00	5,96	A+++	4.307	6.443	12,6	1.551	8.012
ERGA006DV				2.037		5,6		
EKRUDAS				99		-		
EHVX08S18D9W	7,50	6,25	A+++	4.097	6.937	12,6	1.669	8.624
ERGA008DV				2.741		5,6		
EKRUDAS				99		-		
EHVX08S23D9W	7,50	6,25	A+++	4.307	7.147	12,6	1.720	8.885
ERGA008DV				2.741		5,6		
EKRUDAS				99		-		

ΛΕΙΤΟΥΡΓΙΑ ΣΕ ΘΕΡΜΑΝΣΗ ΑΠΟ -25°C ΕΩΣ +25°C



**ΑΝΤΛΙΕΣ ΧΑΜΗΛΩΝ ΘΕΡΜΟΚΡΑΣΙΩΝ- LT SPLIT
ΨΥΞΗ - ΘΕΡΜΑΝΣΗ ΜΕ ΕΝΣΩΜΑΤΩΜΕΝΟ BOILER (55°C)**

R-410A



ΤΥΠΟΣ	ΟΝΟΜΑΣΤΙΚΗ ΑΠΟΔΟΣΗ (kW)		ENERGY LABEL	ΒΑΣΙΚΗ ΤΙΜΗ	ΤΙΜΗ ΣΕΤ	ΕΙΣ/ΡΑ ΑΝ/ΣΗΣ	ΦΠΑ 24%	ΤΕΛΙΚΗ ΤΙΜΗ
	Θ	Ψ						
ΜΟΝΟΦΑΣΙΚΕΣ ΜΟΝΑΔΕΣ								
EHVX04S18CB3V	4,40	4,08	A++	3.603	5.621	11,5	1.353	6.991
ERLQ004CV3				1.848		5,4		
EKRUCBL3				170		-		
EHVX08S18CB3V	6,00	5,88	A++	3.724	5.835	11,7	1.405	7.257
ERLQ006CV3				1.941		5,6		
EKRUCBL3				170		-		
EHVX08S18CB3V	7,40	6,20	A++	3.724	6.505	11,7	1.565	8.088
ERLQ008CV3				2.611		5,6		
EKRUCBL3				170		-		
EHVX11S18CB3V	11,20	12,10	A+	4.850	8.885	12,1	2.138	11.046
ERLQ011BCV3				3.865		11,3		
EKRUCBL3				170		-		
EHVX16S18CB3V	14,50	12,70	A+	4.850	9.424	12,1	2.267	11.715
ERLQ014CV3				4.404		11,3		
EKRUCBL3				170		-		
EHVX16S18CB3V	16,00	13,80	A+	4.850	10.130	12,1	2.335	12.489
ERLQ016CV3				5.110		11,3		
EKRUCBL3				170		-		
ΤΡΙΦΑΣΙΚΕΣ ΜΟΝΑΔΕΣ								
EHVX08S26CB9W	6,00	5,88	A++	3.898	6.009	12,6	1.447	7.474
ERLQ006CV3				1.941		5,6		
EKRUCBL3				170		-		
EHVX08S26CB9W	7,40	6,20	A++	3.898	6.679	12,6	1.607	8.305
ERLQ008CV3				2.611		5,6		
EKRUCBL3				170		-		
ΛΕΙΤΟΥΡΓΙΑ ΣΕ ΨΥΞΗ ΑΠΟ 10°C ΕΩΣ +46°C & ΘΕΡΜΑΝΣΗ ΑΠΟ -20°C ΕΩΣ +35°C								

**ΑΝΤΛΙΕΣ ΧΑΜΗΛΩΝ ΘΕΡΜΟΚΡΑΣΙΩΝ- LT SPLIT
ΨΥΞΗ - ΘΕΡΜΑΝΣΗ (55°C)**

R-410A



ΤΥΠΟΣ	ΟΝΟΜΑΣΤΙΚΗ ΑΠΟΔΟΣΗ (kW)		ENERGY LABEL	ΒΑΣΙΚΗ ΤΙΜΗ	ΤΙΜΗ ΣΕΤ	ΕΙΣ/ΡΑ ΑΝ/ΣΗΣ	ΦΠΑ 24%	ΤΕΛΙΚΗ ΤΙΜΗ
	Θ	Ψ						
ΤΡΙΦΑΣΙΚΕΣ ΜΟΝΑΔΕΣ								
EHVX11S26CB9W	11,30	12,10	A+	5.177	9.212	12,9	2.217	11.453
ERLQ011CV3				3.865		11,3		
EKRUCBL3				170		-		
EHVX11S18CB3V	11,30	12,10	A+	4.850	9.289	12,1	2.235	11.548
ERLQ011BCW1				4.269		11,4		
EKRUCBL3				170		-		
EHVX11S26CB9W	11,30	12,10	A+	5.177	9.616	12,9	2.314	11.954
ERLQ011BCW1				4.269		11,4		
EKRUCBL3				170		-		
EHVX16S26CB9W	14,50	12,70	A+	5.177	9.751	12,1	2.346	12.120
ERLQ014CV3				4.404		11,3		
EKRUCBL3				170		-		
EHVX16S18CB3V	14,50	12,70	A+	4.850	9.892	12,1	2.380	12.295
ERLQ014CW1				4.872		11,4		
EKRUCBL3				170		-		
EHVX16S26CB9W	14,50	12,70	A+	5.177	10.219	12,1	2.458	12.701
ERLQ014CW1				4.872		11,4		
EKRUCBL3				170		-		
EHVX16S26CB9W	16,00	16,80	A+	5.177	10.457	12,1	2.515	12.996
ERLQ016CV3				5.110		11,3		
EKRUCBL3				170		-		
EHVX16S18CB3V	16,10	16,80	A+	4.850	10.671	12,1	2.567	13.261
ERLQ016CW1				5.651		11,4		
EKRUCBL3				170		-		
EHVX16S26CB9W	16,10	16,80	A+	5.177	10.998	12,1	2.645	13.667
ERLQ016CW1				5.651		11,4		
EKRUCBL3				170		-		

ΛΕΙΤΟΥΡΓΙΑ ΣΕ ΨΥΞΗ ΑΠΟ 10°C ΕΩΣ +46°C & ΘΕΡΜΑΝΣΗ ΑΠΟ -20°C ΕΩΣ +35°C

ALThERMA

**ΑΝΤΛΙΕΣ ΧΑΜΗΛΩΝ ΘΕΡΜΟΚΡΑΣΙΩΝ- LT SPLIT
ΨΥΞΗ - ΘΕΡΜΑΝΣΗ ΜΕ ΕΝΣΩΜΑΤΩΜΕΝΟ ΔΟΧΕΙΟ ΑΔΡΑΝΕΙΑΣ
ΗΛΙΑΚΗ ΥΠΟΒΟΗΘΗΣΗ & ΖΝΧ (ISU) (55°C)**

R-410A



ΤΥΠΟΣ	ΟΝΟΜΑΣΤΙΚΗ ΑΠΟΔΟΣΗ (kW)		ENERGY LABEL	ΒΑΣΙΚΗ ΤΙΜΗ	ΤΙΜΗ ΣΕΤ	ΕΙΣ/ΡΑ ΑΝ/ΣΗΣ	ΦΠΑ 24%	ΤΕΛΙΚΗ ΤΙΜΗ
	Θ	Ψ						

ΜΟΝΟΦΑΣΙΚΕΣ ΜΟΝΑΔΕΣ

EHSX04P30B	4,53	4,40	A++	4.280	6.128	8	1.474	7.615
ERLQ004CV3				1.848		5,4		
EHSX08P30B	6,06	5,20	A++	4.887	6.828	7,8	1.642	8.483
ERLQ006CV3				1.941		5,6		
EHSX08P50B	7,78	5,20	A++	5.093	7.034	7,8	1.691	8.739
ERLQ006CV3				1.941		5,6		
EHSX08P30B	6,06	5,20	A++	4.887	7.498	9,5	1.804	9.319
ERLQ008CV3				2.611		7,8		
EHSX08P50B	7,78	5,20	A++	5.093	7.704	10,3	1.853	9.573
ERLQ008CV3				2.611		5,6		
EHSX16P50B	11,80	12,10	A++	5.460	9.325	11,1	2.243	11.591
ERLQ011CV3				3.865		11,3		
EHSX16P50B	14,81	12,70	A++	5.460	9.864	11,1	2.373	12.259
ERLQ014CV3				4.404		11,3		
EHSX16P50B	15,34	16,80	A++	5.460	10.570	11,1	2.542	13.135
ERLQ016CV3				5.110		11,3		

ΤΡΙΦΑΣΙΚΕΣ ΜΟΝΑΔΕΣ

EHSX16P50B	11,80	12,10	A++	5.460	9.729	11,1	2.340	12.092
ERLQ011CW1				4.269		11,4		
EHSX16P50B	14,81	12,70	A++	5.460	10.332	11,1	2.485	12.840
ERLQ014CW1				4.872		11,4		
EHSX16P50B	15,34	16,80	A++	5.460	11.111	11,1	2.672	13.806
ERLQ016CW1				5.651		11,4		

ΛΕΙΤΟΥΡΓΙΑ ΣΕ ΨΥΞΗ ΑΠΟ 10°C ΕΩΣ +43°C & ΘΕΡΜΑΝΣΗ ΑΠΟ -25°C ΕΩΣ +25/35°C

ΠΑΡΕΛΚΟΜΕΝΑ

ΤΥΠΟΣ	ΠΕΡΙΓΡΑΦΗ	ΒΑΣΙΚΗ ΤΙΜΗ	ΦΠΑ 24%	ΤΕΛΙΚΗ ΤΙΜΗ
EHS157068	Πίνακας kit διαχωρισμού	233	56	289
156067	Kit διαχωρισμού θερμοκρασιών νερού	1.036	249	1.285
EKSRPS3B	Pump station drain back	910	218	1.128
EKBUC9C	Εφεδρικές τριφασικές αντιστάσεις	532	128	660

ALThERMA

**ΑΝΤΛΙΕΣ ΧΑΜΗΛΩΝ ΘΕΡΜΟΚΡΑΣΙΩΝ- LT SPLIT
ΨΥΞΗ - ΘΕΡΜΑΝΣΗ ΜΕ ΕΝΣΩΜΑΤΩΜΕΝΟ ΔΟΧΕΙΟ ΑΔΡΑΝΕΙΑΣ
ΗΛΙΑΚΗ ΥΠΟΒΟΗΘΗΣΗ - ZNX & ΠΡΟΣΘΕΤΟ ΕΝΑΛΛΑΚΤΗ (ISU) (55°C)**



R-410A



ΤΥΠΟΣ	ΟΝΟΜΑΣΤΙΚΗ ΑΠΟΔΟΣΗ (kW)		ENERGY LABEL	ΒΑΣΙΚΗ ΤΙΜΗ	ΤΙΜΗ ΣΕΤ	ΕΙΣ/ΡΑ ΑΝ/ΣΗΣ	ΦΠΑ 24%	ΤΕΛΙΚΗ ΤΙΜΗ
	Θ	Ψ						

ΜΟΝΟΦΑΣΙΚΕΣ ΜΟΝΑΔΕΣ

EHSXB04P30B	4,53	4,40	A++	4.603	6.451	9,0	1.552	8.017
ERLQ004CV3				1.848		5,4		
EHSXB08P30B	6,06	5,20	A++	5.257	7.198	8,0	1.731	8.942
ERLQ006CV3				1.941		5,6		
EHSXB08P50B	7,78	5,20	A++	5.457	8.068	9,6	1.940	10.023
ERLQ006CV3				1.941		5,6		
EHSX08P30B	6,06	5,20	A++	5.257	7.868	8,0	1.892	9.773
ERLQ008CV3				2.611		5,6		
EHSXB08P50B	7,78	5,20	A++	5.457	8.068	9,6	1.940	10.023
ERLQ008CV3				2.611		5,6		
EHSXB16P50B	11,80	12,10	A++	5.822	9.687	11,4	2.330	12.040
ERLQ011CV3				3.865		11,3		
EHSXB16P50B	14,81	12,70	A++	5.822	10.226	11,4	2.460	12.708
ERLQ014CV3				4.404		11,3		
EHSXB16P50B	15,34	16,80	A++	5.822	10.932	11,4	2.629	13.584
ERLQ016CV3				5.110		11,3		

ΤΡΙΦΑΣΙΚΕΣ ΜΟΝΑΔΕΣ

EHSXB16P50B	11,80	12,10	A++	5.822	10.091	11,4	2.427	12.541
ERLQ011CW1				4.269		11,4		
EHSXB16P50B	14,81	12,70	A++	5.822	10.694	11,4	2.572	13.289
ERLQ014CW1				4.872		11,4		
EHSXB16P50B	15,34	16,80	A++	5.822	11.473	11,4	2.759	14.255
ERLQ016CW1				5.651		11,4		

ΛΕΙΤΟΥΡΓΙΑ ΣΕ ΨΥΞΗ ΑΠΟ 10°C ΕΩΣ +43°C & ΘΕΡΜΑΝΣΗ ΑΠΟ -25°C ΕΩΣ +25/35°C

ΠΑΡΕΛΚΟΜΕΝΑ

ΤΥΠΟΣ	ΠΕΡΙΓΡΑΦΗ	ΒΑΣΙΚΗ ΤΙΜΗ	ΦΠΑ 24%	ΤΕΛΙΚΗ ΤΙΜΗ
EHS157068	Πίνακας kit διαχωρισμού	233	56	289
156067	Kit διαχωρισμού θερμοκρασιών νερού	1.036	249	1.285
EKSRPS3B	Pump station drain back	910	218	1.128
EKBU9C	Εφεδρικές τριφασικές αντιστάσεις	532	128	660

**ΑΝΤΛΙΕΣ ΘΕΡΜΟΤΗΤΑΣ ΨΥΞΗ - ΘΕΡΜΑΝΣΗ
FLEX TYPE**

R-410A



ΤΥΠΟΣ	ΟΝΟΜΑΣΤΙΚΗ ΑΠΟΔΟΣΗ (kW)		ENERGY LABEL	ΒΑΣΙΚΗ ΤΙΜΗ	ΕΙΣ/ΡΑ ΑΝ/ΣΗΣ	ΦΠΑ 24%	ΤΕΛΙΚΗ ΤΙΜΗ
	Θ	Ψ					
ΕΣΩΤΕΡΙΚΕΣ ΜΟΝΑΔΕΣ ΜΟΝΟΦΑΣΙΚΕΣ							
EKHVMYD50A	~5	~5		6.110	12,0	1.469	7.591
EKHVMYD80A	~8	~8		6.289	12,0	1.512	7.813
EKHVMRD50A	~5			5.513	9,2	1.325	6.848
EKHVMRD80A	~8			5.694	9,2	1.369	7.072
EKHBRD011ADV17	~11			4.371	14,5	1.053	5.438
EKHBRD014ADV17	~14			4.454	14,5	1.072	5.541
EKHBRD016ADV17	~16			4.512	14,5	1.086	5.613
ΕΣΩΤΕΡΙΚΕΣ ΜΟΝΑΔΕΣ ΤΡΙΦΑΣΙΚΕΣ							
EKHBRD011ADY17	~11			4.456	14,8	1.073	5.544
EKHBRD014ADY17	~14			4.542	14,8	1.094	5.650
EKHBRD016ADY17	~16			4.601	14,8	1.108	5.724
ΕΞΩΤΕΡΙΚΕΣ ΜΟΝΑΔΕΣ ΤΡΙΦΑΣΙΚΕΣ							
EMRQ8A	22,40	20,00	A+	8.255	33,1	1.989	10.277
EMRQ10A	28,00	25,00	A+	8.582	33,1	2.068	10.683
EMRQ12A	33,60	30,00	A+	10.302	33,1	2.480	12.816
EMRQ14A	39,20	35,00	A+	12.016	33,9	2.892	14.942
EMRQ16A	44,80	40,00	A+	14.634	33,9	3.520	18.188
ΛΕΙΤΟΥΡΓΙΑ ΣΕ ΘΕΡΜΑΝΣΗ ΑΠΟ -20°C ΕΩΣ +35°C							

ALThERMA

ΠΑΡΕΛΚΟΜΕΝΑ				
ΤΥΠΟΣ	ΠΕΡΙΓΡΑΦΗ	ΒΑΣΙΚΗ ΤΙΜΗ	ΦΠΑ 24%	ΤΕΛΙΚΗ ΤΙΜΗ
EKRP1AHT	Πλακέτα υψηλών θερμοκρασιών HT	166	40	206
5002145	Αισθητήριο boiler υψηλών θερμ/σιών HT	48	12	60
5001837	Σώμα τρίοδης βάνας	118	28	146
5003655	Μοτέρ τρίοδης βάνας	177	42	219



Δοχεία αποθήκευσης ανοξειδωτα ZNX - Boiler



ΤΥΠΟΣ	ΑΠΟΘΗΚΕΥΣΗ lt		ENERGY LABEL	ΒΑΣΙΚΗ ΤΙΜΗ	ΕΙΣ/ΡΑ ΑΝ/ΣΗΣ	ΦΠΑ 24%	ΤΕΛΙΚΗ ΤΙΜΗ
	boiler	buffer					

ΜΟΝΟΦΑΣΙΚΑ

ΕΚHWS150B3V3	150		A ⁺	1.616	-	388	2.004
ΕΚHWS200B3V3	200		A ⁺	1.616	-	388	2.004
ΕΚHWS300B3V3	300		A ⁺	1.826	-	438	2.264

ΤΡΙΦΑΣΙΚΑ

ΕΚHWS200B3Z2	200		A ⁺	1.616	-	388	2.004
ΕΚHWS300B3Z2	300		A ⁺	1.826	5,9	440	2.272

Δοχεία αποθήκευσης ZNX - Buffer

ΕΚHWP300B



ΕΚHWP500B



ΕΚHWP300B		300	Drain back	1.991	-	478	2.469
ΕΚHWP500B		500	Drain back	2.462	-	591	3.053
ΕΚHWP300PB		300	Pressurized	2.462	-	591	3.053
ΕΚHWP500PB		500	Pressurized	2.585	-	620	3.205

Δοχεία αποθήκευσης ZNX-Buffer με ηλιακή υποστήριξη και σύνδεση με αερίου -πετρελαίου-αντλία θερμότητας

λέβητα

ΕΚHWC_H_B



ΕΚHWC _H 300B		300	Drain back	1.478	-	355	1.833
ΕΚHWC _H 500B		500	Drain back	1.839	-	441	2.280
ΕΚHWC _H 300PB		300	Pressurized	1.674	-	402	2.076
ΕΚHWC _H 500PB		500	Pressurized	2.055	-	493	2.548

Δοχεία αποθήκευσης ZNX-Buffer χωρίς ηλιακή υποστήριξη και σύνδεση με αερίου -πετρελαίου-αντλία θερμότητας

λέβητα

ΕΚHWDH500B



ΕΚHWDH500B		500		1.818	-	436	2.254
------------	--	-----	--	-------	---	-----	-------

Δοχεία αποθήκευσης ZNX - Boiler HT



ΕΚHTS200A	200			2.062	-	495	2.557
ΕΚHTS260A	260			2.333	-	560	2.893



ΠΛΗΚΤΟΙ ΘΥΛΑΚΤΕΣ

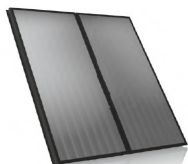

ΤΥΠΟΣ	ΔΙΑΣΤΑΣΕΙΣ (μ x υ x π)mm	ΤΟΠΟΘΕΤΗΣΗ	ΒΑΣΙΚΗ ΤΙΜΗ	ΦΠΑ 24%	ΤΕΛΙΚΗ ΤΙΜΗ
EKSV21P	1000x2000x85	κατακόρυφη	580	139	719
EKSV26P	1300x2000x85	κατακόρυφη	693	166	859
EKSH26P	2000x1300x86	οριζόντια	757	182	1.579

Γεωθερμική αντλία θερμότητας



ΤΥΠΟΣ	ΟΝΟΜΑΣΤΙΚΗ ΑΠΟΔΟΣΗ (kW)	ENERGY LABEL	ΒΑΣΙΚΗ ΤΙΜΗ	ΕΙΣ/ΡΑ ΑΝ/ΣΗΣ	ΤΙΜΗ ΣΕΤ	ΦΠΑ 24%	ΤΕΛΙΚΗ ΤΙΜΗ
	Θέρμανση						
EGSQH10S18A9W	10,20	A++	11.326	21	11.517	2.764	14.281
EKRUCBL			170				

Fan coil ψύξης - θέρμανσης για αντλίες θερμότητας



ΤΥΠΟΣ	ΟΝΟΜΑΣΤΙΚΗ ΑΠΟΔΟΣΗ (kW)		ΕΝΕΡΓ/ΚΟΣ ΒΑΘΜΟΣ ΑΠΟΔΟΣΗΣ	ΒΑΣΙΚΗ ΤΙΜΗ	ΕΙΣ/ΡΑ ΑΝ/ΣΗΣ	ΦΠΑ 24%	ΤΕΛΙΚΗ ΤΙΜΗ
	Θ	Ψ					
FWXV15A	1,50	1,20		963	1,5	231	1.196
FWXV20A	2,00	1,70		1039	1,5	250	1.290

ALThERMA



ΠΑΡΕΛΚΟΜΕΝΑ ΑΝΤΛΙΩΝ ΘΕΡΜΟΤΗΤΑΣ

ΤΥΠΟΣ	ΠΕΡΙΓΡΑΦΗ	ΒΑΣΙΚΗ ΤΙΜΗ	ΦΠΑ 24%	ΤΕΛΙΚΗ ΤΙΜΗ
EKRTR	ΑΣΥΡΜΑΤΟ ΑΠΟΜΑΚΡΥΣΜΕΝΟ ΧΕΙΡΙΣΤΗΡΙΟ	309	74	383
EKRTWA	ΕΝΣΥΡΜΑΤΟ ΑΠΟΜΑΚΡΥΣΜΕΝΟ ΧΕΙΡΙΣΤΗΡΙΟ	158	38	196
EKRUCBL3	ΕΝΣΥΡΜΑΤΟ ΧΕΙΡΙΣΤΗΡΙΟ ΜΟΝΑΔΟΣ ΧΑΜΗΛΩΝ ΘΕΡΜΟΚΡΑΣΙΩΝ	170	41	211
EKRUAHTB	ΕΝΣΥΡΜΑΤΟ ΑΠΟΜΑΚΡΥΣΜΕΝΟ ΧΕΙΡΙΣΤΗΡΙΟ ΥΨΗΛΩΝ ΘΕΡΜΟΚΡΑΣΙΩΝ	250	60	310
EKHBDC2	ΛΕΚΑΝΗ ΣΥΜΠΥΚΝΩΜΑΤΟΣ	185	44	229
EKSOLHW	SOLAR KIT	1016	244	1.260
EKSRPS3	SOLAR CONNECTOR	969	233	1.202
EKSRDS1A	PUMP STATION (LOW TEMPERAURE)	412	99	511
EKSR3PA	PUMP STATION (LOW TEMPERAURE)	485	116	601
EKVKHPC	ΔΙΟΔΗ ΗΛΕΚΤΡΟΒΑΝΑ ΓΙΑ FWXV	91	22	113
EKCBH008BCV3	CONTROL BOX ΜΟΝΟ ΘΕΡΜΑΝΣΗ ΣΕΙΡΑ C	479	115	594
EKCBX008BCV3	CONTROL BOX ΨΥΞΗ - ΘΕΡΜΑΝΣΗ ΣΕΙΡΑ C	658	158	816
EKCBH008BBV3	CONTROL BOX ΜΟΝΟ ΘΕΡΜΑΝΣΗ ΣΕΙΡΑ B	422	101	523
EKCBX008BBV3	CONTROL BOX ΨΥΞΗ - ΘΕΡΜΑΝΣΗ ΣΕΙΡΑ B	481	115	596
EKMBUHB6V3	ΕΦΕΔΡΙΚΟΣ ΘΕΡΜΑΝΤΗΡΑΣ 6 Kw - ΜΟΝΟΒΛΟΚ	683	164	847
EKBUHA6V3	ΕΦΕΔΡΙΚΟΣ ΘΕΡΜΑΝΤΗΡΑΣ 6 kW - HIGH TEMPERATURE ΜΟΝΟΦΑΣΙΚΟ	731	175	906
EKBUHA6W1	ΕΦΕΔΡΙΚΟΣ ΘΕΡΜΑΝΤΗΡΑΣ 6 kW - HIGH TEMPERATURE ΤΡΙΦΑΣΙΚΟ	731	175	906
EKR1AHT	ΠΛΑΚΕΤΑ ΥΨΗΛΩΝ ΘΕΡΜΟΚΡΑΣΙΩΝ	166	40	206
EKR1HBA	ΠΛΑΚΕΤΑ ΧΑΜΗΛΩΝ ΘΕΡΜΟΚΡΑΣΙΩΝ	166	40	206
5002145	ΑΙΣΘΗΤΗΡΑΣ ΥΨΗΛΩΝ ΘΕΡΜΟΚΡΑΣΙΩΝ	48	12	60
301235P	ΑΙΣΘΗΤΗΡΑΣ ΧΑΜΗΛΩΝ ΘΕΡΜΟΚΡΑΣΙΩΝ	38	9	47
5001837	ΣΩΜΑ ΤΡΙΟΔΗΣ	118	28	146
5003655	ΜΟΤΕΡ ΤΡΙΟΔΗΣ	177	42	219
EHS157034	ΑΠΟΜΑΚΡΥΣΜΕΝΟ ΧΕΙΡΙΣΤΗΡΙΟ RoCon ISU	220	53	273
EKRUDAS (R32)	ΕΝΣΥΡΜΑΤΟ ΧΕΙΡΙΣΤΗΡΙΟ ΜΟΝΑΔΟΣ ΧΑΜΗΛΩΝ ΘΕΡΜΟΚΡΑΣΙΩΝ	99	24	123
BRP069A61 (R32)	ΓΙΑ ΕΛΕΓΧΟ ΑΠΟ ΚΙΝΗΤΟ TABLET & SMART G	258	62	320
BRP069A62 (R32)	ΓΙΑ ΕΛΕΓΧΟ ΑΠΟ ΚΙΝΗΤΟ TABLET	167	40	207
KRCS01-1 (R32)	ΕΣΩΤΕΡΙΚΟΣ ΑΙΣΘΗΤΗΡΑΣ ΘΕΡΜΟΚΡΑΣΙΑΣ	107	26	133
EKRSC1 (R32)	ΕΞΩΤΕΡΙΚΟΣ ΑΙΣΘΗΤΗΡΑΣ ΘΕΡΜΟΚΡΑΣΙΑΣ	107	26	133
EKDP008D (R32)	KIT ΣΥΜΠΙΚΝΩΜΑΤΩΝ	210	50	260
EKFT008D (R32)	ΔΟΚΟΣ ΕΔΡΑΣΗΣ ΕΞΩΤΕΡΙΚΗΣ ΜΟΝΑΔΑΣ	145	35	180
EKPCAB3 (R32)	ΚΑΛΩΔΙΟ ΕΠΙΚΟΙΝΩΝΙΑΣ ΓΙΑ ΔΙΑΓΝΩΣΗ	384	92	476

ALThERMA

DAIKIN

LM LEOMAT AEBE

ΑΝΤΛΙΕΣ ΘΕΡΜΟΤΗΤΑΣ altherma hybrid

ΛΕΒΗΤΕΣ

**Μόνο θέρμανση (μονοφασικά)**

ΤΥΠΟΣ	ΠΕΡΙΓΡΑΦΗ	ΑΠΟΔΟΣΗ σε kW		ΒΑΣΙΚΗ ΤΙΜΗ	ΤΙΜΗ SET	ΦΟΡΟΣ Α/ΣΗ Σ	ΤΕΛΙΚΗ ΤΙΜΗ με ΦΠΑ	
		θέρμανση						
ΕΗΥΗΒΗ05ΑV32	εσωτερική μονάδα	A ⁺⁺		1.391	5.315	3,00	6.601	
ΕVΛQ005CV3	εξωτερική μονάδα hydrobox	4,40		1.658		5,15		
ΕKRUCBL3	χειριστήριο			170		-		
ΕΗΥΚΟΜΒ33ΑΑ	λέβητας συμπίκνωσης	Θ	ZNX	1.997		6.078		7.547
		26,6	32,2					
ΕΚFGP2978	βασικός καπναγωγός Φ60/100			59				
ΕΚΗΥΟ93467	κάλυμμα σωληνώσεων			40				
ΕΗΥΗΒΗ08ΑV32	εσωτερική μονάδα	A ⁺⁺		1.470				
ΕVΛQ008CV3	εξωτερική μονάδα hydrobox	7,40		2.342				
ΕKRUCBL3	χειριστήριο			170				
ΕΗΥΚΟΜΒ33ΑΑ	λέβητας συμπίκνωσης	Θ	ZNX	1.997	6.078	7.547		
		26,6	32,2					
ΕΚFGP2978	βασικός καπναγωγός Φ60/100			59				
ΕΚΗΥΟ93467	κάλυμμα σωληνώσεων			40				

Ψύξη- θέρμανση (μονοφασικό)









ΤΥΠΟΣ	ΠΕΡΙΓΡΑΦΗ	ΑΠΟΔΟΣΗ σε kW		ΒΑΣΙΚΗ ΤΙΜΗ	ΤΙΜΗ SET	ΦΟΡΟΣ Α/ΣΗ Σ	ΤΕΛΙΚΗ ΤΙΜΗ με ΦΠΑ	
		Θ	Ψ					
ΕΗΥΗΒΧ08ΑV3	εξωτερική μονάδα hydrobox	A ⁺⁺		1.717	6.325	3,00	7.853	
ΕVΛQ008CV3	εσωτερική μονάδα	7,40	6,90	2.342		5,15		
ΕKRUCBL3	χειριστήριο			170		-		
ΕΗΥΚΟΜΒ33ΑΑ	λέβητας συμπίκνωσης	Θ	ZNX	1.997		6.325		7.853
		26,6	32,2					
ΕΚFGP2978	βασικός καπναγωγός Φ60/100			59				
ΕΚΗΥΟ93467	κάλυμμα σωληνώσεων			40				

**ΕΞΑΡΤΗΚΑΤΑ ΜΗΧΑΝΗΜΑΤΩΝ
ΚΑΜΙΝΑΔΕΣ**

ΒΑΣΙΚΗ	ΦΠΑ	ΤΕΛΙΚΗ
--------	-----	--------

ΤΥΠΟΣ	ΠΕΡΙΓΡΑΦΗ	ΦΩΤΟΓΡΑΦΙΑ	ΒΑΣΙΚΗ ΤΙΜΗ	ΦΠΑ 24%	ΤΙΜΗ με ΦΠΑ
EΚΗΥΜΝΤ1Α	ράγα με βάνες σύνδεσης		343	82	425
EΚΗΥ075787	σετ μετατροπής υγραερίου Hybrid		14	3	17

Καμινάδες Φ 60 / 100

ΤΥΠΟΣ	ΠΕΡΙΓΡΑΦΗ	ΦΩΤΟΓΡΑΦΙΑ	ΒΑΣΙΚΗ ΤΙΜΗ	ΦΠΑ 24%	ΤΕΛΙΚΗ ΤΙΜΗ με ΦΠΑ
DRWTER6010AA	βασική καμινάδα		59	14	73
EΚFGP2977	βασική καμινάδα μικρού ύψους		73	18	91
EΚFGP4651	προέκτα 500mm		40	10	50
EΚFGP4652	προέκτα 1000mm		44	11	55
EΚFGP4664	γωνία 30°		50	12	62
EΚFGP4661	γωνία 45°		34	8	42
EΚFGP4660	γωνία 90°		34	8	42
EΚFGP6837	κάθετη απόληξη		93	22	115

Καμινάδες Φ 80

ΤΥΠΟΣ	ΠΕΡΙΓΡΑΦΗ	ΦΩΤΟΓΡΑΦΙΑ	ΒΑΣΙΚΗ ΤΙΜΗ	ΦΠΑ 24%	ΤΕΛΙΚΗ ΤΙΜΗ με ΦΠΑ
EΚΗΥ090707	αντάπτορας Φ 60/100 σε Φ 80		28	7	35
EΚΗΥ090717	αντάπτορας Φ 80/125 σε Φ 80		32	8	40
EΚFGW4001	προέκτα 500mm		10	2	12
EΚFGW4002	προέκτα 1000mm		19	5	24
EΚFGW4004	προέκτα 2000mm		34	8	42
EΚFGW4086	γωνία 45°		8	2	10
EΚFGW4085	γωνία 90°		8	2	10



ΕΠΙΤΟΙΧΟΙ ΛΕΒΗΤΕΣ ΑΕΡΙΟΥ ΣΥΜΠΥΚΝΩΣΗΣ ΘΕΡΜΑΝΣΗ & ΖΝΧ COMBI





ΤΥΠΟΣ	ΠΕΡΙΓΡΑΦΗ	ΑΠΟΔΟΣΗ σε kW		ΒΑΣΙΚΗ ΤΙΜΗ	ΤΙΜΗ SET	ΦΠΑ 24%	ΤΕΛΙΚΗ ΤΙΜΗ με ΦΠΑ
		Θ*	ΖΝΧ				
D2CND024A1A	λέβητας συμπύκνωσης	24,0	23,5	1.195	1309	314	1623
DRWTER60100AA	βασικός καπναγωγός Φ 60/100	ενεργειακή απόδοση		59			
DT90	θερμοστάτης	A	A	55			
D2CND028A1A	λέβητας συμπύκνωσης	28,0	27,1	1.435	1549	372	1921
DRWTER60100AA	βασικός καπναγωγός Φ 60/100	ενεργειακή απόδοση		59			
DT90	θερμοστάτης	A	A	55			
D2CND035A1A	λέβητας συμπύκνωσης	35,0	34,1	1.535	1649	396	2045
DRWTER60100AA	βασικός καπναγωγός Φ 60/100	ενεργειακή απόδοση		59			
DT90	θερμοστάτης	A	A	55			



**ΕΠΙΤΟΙΧΟΙ ΛΕΒΗΤΕΣ ΑΕΡΙΟΥ ΣΥΜΠΥΚΝΩΣΗΣ
ΜΟΝΟ ΘΕΡΜΑΝΣΗ TANK**



ΛΕΒΗΤΕΣ

ΤΥΠΟΣ	ΠΕΡΙΓΡΑΦΗ	ΑΠΟΔΟΣΗ σε kW	ΒΑΣΙΚΗ ΤΙΜΗ	ΤΙΜΗ SET	ΦΠΑ 24%	ΤΕΛΙΚΗ ΤΙΜΗ με ΦΠΑ
		θέρμανση*				
D2TND012A4A	λέβητας συμπύκνωσης	12,00	1.030	1144	275	1419
DRWTER60100AA	βασικός καπναγωγός Φ 60/100	ενεργειακή απόδοση	59			
DT90	θερμοστάτης	A	55			
D2TND018A4A	λέβητας συμπύκνωσης	18,00	1.080	1194	287	1481
DRWTER60100AA	βασικός καπναγωγός Φ 60/100	ενεργειακή απόδοση	59			
DT90	θερμοστάτης	A	55			
D2TND024A4A	λέβητας συμπύκνωσης	24,00	1.120	1234	296	1530
DRWTER60100AA	βασικός καπναγωγός Φ 60/100	ενεργειακή απόδοση	59			
DT90	θερμοστάτης	A	55			
D2TND028A4A	λέβητας συμπύκνωσης	28,00	1.320	1434	344	1778
DRWTER60100AA	βασικός καπναγωγός Φ 60/100	ενεργειακή απόδοση	59			
DT90	θερμοστάτης	A	55			
D2TND035A4A	λέβητας συμπύκνωσης	35,00	1.410	1524	366	1890
DRWTER60100AA	βασικός καπναγωγός Φ 60/100	ενεργειακή απόδοση	59			
DT90	θερμοστάτης	A	55			





**ΠΡΟΣΘΕΤΟΣ ΕΞΟΠΛΙΣΜΟΣ
ΚΑΜΙΝΑΔΕΣ**

ΤΥΠΟΣ	ΠΕΡΙΓΡΑΦΗ	ΦΩΤΟΓΡΑΦΙΑ	ΒΑΣΙΚΗ ΤΙΜΗ	ΦΠΑ 24%	ΤΕΛΙΚΗ ΤΙΜΗ με ΦΠΑ
DRVALVEKIC1AA	υδραυλικό σετ σύνδεσης για Combi		72	17	89
DRVALVEKIT1AA	υδραυλικό σετ σύνδεσης για Tank		80	19	99

DRCOVERPLATAA	κάλυμμα σωληνώσεων (12/18/24)		39	9	48
DRCOVERPLA2AA	κάλυμμα σωληνώσεων (28/35)		52	12	64
DRANTIFREEZAA	kit αντιπαγωτική προστασίας σωληνώσεων		52	12	64
156021	μαγνητικός διαχωριστής		203	49	252

Θερμοστάτες αισθητήρια

ΤΥΠΟΣ	ΠΕΡΙΓΡΑΦΗ	ΦΩΤΟΓΡΑΦΙΑ	ΒΑΣΙΚΗ ΤΙΜΗ	ΦΠΑ 24%	ΤΕΛΙΚΗ ΤΙΜΗ με ΦΠΑ
DT90	θερμοστάτης open therm		55	13	68
DOTROOMTHEAA	θερμοστάτης χώρου OT με εβδομαδιαίο προγραμματισμό		139	33	172
DRGATEWAYAA	kit σύνδεσης με cloud (Lan adapter)		129	31	160
DRZONECCONTAA	χειριστήριο 2 επιπλέον ζωνών+1δοχείου		294	71	365
DRCASCACONTAA	χειριστήριο συστοιχίας λεβήτων (μέχρι 8 λέβητες)		350	84	434
DRCOCOADPTRAA	μετατροπέας σήματος OT σε σύστημα BUS		98	24	122
DRCBROOMTHEAA	χειριστήριο χώρου & θερμοστάτηςγια επιπλέον ζώνες BUS		108	26	134
DRFLWTESENSAA	αισθητήριο προσαγωγής (NTC) μετα την υδραυλική γέφυρα		21	5	26
150042	αισθητήριο αντιστάθμισης		26	6	32
DRODRTESENSAA	αισθητήριο αντιστάθμισης για συστοιχία		15	4	19
DRSLRTESENSAA	αισθητήριο ηλιακού		40	10	50
150045	αισθητήριο δοχείου		19	5	24
DRSTKTESENSAA	αισθητήριο δοχείου για επιπλέον ζώνη(ή συστοιχία)		15	4	19









DAIKIN

LEOMAT ΑΕΒΕ









ΠΡΟΣΘΕΤΟΣ ΕΞΟΠΛΙΣΜΟΣ ΚΑΜΙΝΑΔΕΣ

Καμινάδες Φ 60 / 100

ΤΥΠΟΣ	ΠΕΡΙΓΡΑΦΗ	ΦΩΤΟΓΡΑΦΙΑ	ΒΑΣΙΚΗ ΤΙΜΗ	ΦΠΑ 24%	ΤΕΛΙΚΗ ΤΙΜΗ με ΦΠΑ
DRWTFR6010AA	Βασική καμινάδα		59	14	73

DRWTER8010AA	βασική καμινάδα		59	14	73
EKFGP2977	βασική καμινάδα μικρού ύψους		73	18	91
EKFGP4651	προέκταση 500mm		40	10	50
EKFGP4652	προέκταση 1000mm		44	11	55
EKFGP4664	γωνία 30°		50	12	62
EKFGP4661	γωνία 45°		34	8	42
EKFGP4660	γωνία 90°		34	8	42
EKFGP6837	κάθετη απόληξη		93	22	115

Καμινάδες Φ 80 / 125





ΤΥΠΟΣ	ΠΕΡΙΓΡΑΦΗ	ΦΩΤΟΓΡΑΦΙΑ	ΒΑΣΙΚΗ ΤΙΜΗ	ΦΠΑ 24%	ΤΕΛΙΚΗ ΤΙΜΗ με ΦΠΑ
EKFGP6359	βασική καμινάδα		101	24	125
DRDECOP80125BA	αντάπτορας Φ 60/100 σε Φ 80/125		22	5	27
EKFGP4801	προέκταση 500mm		42	10	52
EKFGP4802	προέκταση 1000mm		44	11	55
EKFGP4814	γωνία 30°		48	12	60
EKFGP4811	γωνία 45°		36	9	45
EKFGP4810	γωνία 90°		36	9	45
EKFGP6864	κάθετη απόληξη		107	26	133



ΠΡΟΣΘΕΤΟΣ ΕΞΟΠΛΙΣΜΟΣ ΚΑΜΙΝΑΔΕΣ

Καμινάδες Φ 80

ΤΥΠΟΣ	ΠΕΡΙΓΡΑΦΗ	ΦΩΤΟΓΡΑΦΙΑ	ΒΑΣΙΚΗ ΤΙΜΗ	ΦΠΑ 24%	ΤΕΛΙΚΗ ΤΙΜΗ με ΦΠΑ
DRDECOP8080BA	αντάπτορας Φ 60/100 σε Φ 80		36	9	45

EKFGW4001	προέκταη 500mm		10	2	12
EKFGW4002	προέκταη 1000mm		19	5	24
EKFGW4004	προέκταη 2000mm		34	8	42
EKFGW4086	γωνία 45 ⁰		8	2	10
EKFGW4085	γωνία 90 ⁰		8	2	10



ΕΠΙΤΟΙΧΟΙ ΛΕΒΗΤΕΣ ΑΕΡΙΟΥ ΣΥΜΠΥΚΝΩΣΗΣ

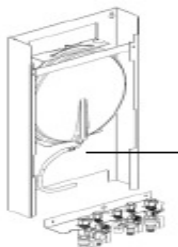

High

ΛΕΒΗΤΕΣ

ΤΥΠΟΣ	ΠΕΡΙΓΡΑΦΗ	ΑΠΟΔΟΣΗ σε kW		ΒΑΣΙΚΗ ΤΙΜΗ	ΤΙΜΗ SET	ΦΠΑ 24%	ΤΕΛΙΚΗ ΤΙΜΗ με ΦΠΑ
		Θ	ZNX				
ΕΚΟΜΒ22ΑΑ	λέβητας συμπύκνωσης	17,8	22,1	1.389	1785	428	2213
ΕΚΦJS1Α	πλάτη-δοχείο διαστολής	ενεργειακή απόδοση		227			
ΕΚFGP2978	βασικός καπναγωγός Φ 60/100	Θ	ZNX	59			
T87M2036	θερμοστάτης	A	A	82			
ΕΚCΡ1Α	κάλυμμα σωληνώσεων			28			
ΕΚΟΜΒ28ΑΑ	λέβητας συμπύκνωσης	22,8	32,2	1.450	1846	443	2289
ΕΚFJM1Α	πλάτη-δοχείο διαστολής	ενεργειακή απόδοση		227			
ΕΚFGP2978	βασικός καπναγωγός Φ 60/100	Θ	ZNX	59			
T87M2036	θερμοστάτης	A	A	82			
ΕΚCΡ1Α	Κάλυμμα σωληνώσεων			28			
ΕΚΟΜΒ33ΑΑ	λέβητας συμπύκνωσης	26,3	27,3	1.511	1907	458	2365
ΕΚFJL1Α	πλάτη-δοχείο διαστολής	ενεργειακή απόδοση		227			
ΕΚFGP2978	βασικός καπναγωγός Φ 60/100	Θ	ZNX	59			
T87M2036	θερμοστάτης	A	A	82			
ΕΚCΡ1Α	Κάλυμμα σωληνώσεων			28			



ΕΠΙΤΟΙΧΟΙ ΛΕΒΗΤΕΣ ΑΕΡΙΟΥ ΣΥΜΠΥΚΝΩΣΗΣ

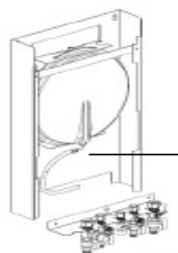

Top

ΤΥΠΟΣ	ΠΕΡΙΓΡΑΦΗ	ΑΠΟΔΟΣΗ σε kW	ΒΑΣΙΚΗ ΤΙΜΗ	ΤΙΜΗ SET	ΦΠΑ 24%	ΤΕΛΙΚΗ ΤΙΜΗ με
-------	-----------	---------------	-------------	----------	---------	----------------

ΛΕΒΗΤΕΣ

		Θ	ZNX	ΤΙΜΗ	ΣΕΤ	ΦΠΑ	
EKOMBG22AA	λέβητας συμπύκνωσης	22,7	23,3	1.568	1964	471	2435
EKFJS1A	πλάτη-δοχείο διαστολής	ενεργειακή απόδοση		227			
EKFGP2978	βασικός καπναγωγός Φ 60/100	Θ	ZNX	59			
T87M2036	θερμοστάτης	A	A	82			
EKCP1A	κάλυμα σωληνώσεων			28			
EKOMBG28AA	λέβητας συμπύκνωσης	28,4	29,1	1.640	2036	489	2525
EKFJM1A	πλάτη-δοχείο διαστολής	ενεργειακή απόδοση		227			
EKFGP2978	βασικός καπναγωγός Φ 60/100	Θ	ZNX	59			
T87M2036	θερμοστάτης	A	A	82			
F	κάλυμα σωληνώσεων			28			
EKOMBG33AA	λέβητας συμπύκνωσης	32,1	32,7	1.709	2105	505	2610
EKFJL1A	πλάτη-δοχείο διαστολής	ενεργειακή απόδοση		227			
EKFGP2978	βασικός καπναγωγός Φ 60/100	Θ	ZNX	59			
T87M2036	θερμοστάτης	A	A	82			
EKCP1A	κάλυμα σωληνώσεων			28			

DAIKIN

LEOMAT ΑΕΒΕ

**ΠΡΟΣΘΕΤΟΣ ΕΞΟΠΛΙΣΜΟΣ
ΚΑΜΙΝΑΔΕΣ**

ΤΥΠΟΣ	ΠΕΡΙΓΡΑΦΗ	ΦΩΤΟΓΡΑΦΙΑ	ΒΑΣΙΚΗ ΤΙΜΗ	ΦΠΑ 24%	ΤΕΛΙΚΗ ΤΙΜΗ με ΦΠΑ
EKCP1	κάλυμα σωληνώσεων		28	7	35
EK3WV1A	τρίοδη βάνα για ZNX		119	29	148
EKVK4A	set βανών σύνδεσης		158	38	196
EKVK1A	ράγα με βάνες σύνδεσης		162	39	201

Θερμοστάτες αισθητήρια

ΤΥΠΟΣ	ΠΕΡΙΓΡΑΦΗ	ΦΩΤΟΓΡΑΦΙΑ	ΒΑΣΙΚΗ ΤΙΜΗ	ΦΠΑ 24%	ΤΕΛΙΚΗ ΤΙΜΗ με ΦΠΑ
T87M2036	θερμοστάτης open therm		82	20	102
EKNK4A	αισθητήριο αντιστάθμισης		25	6	31

Set μετατροπής υγραερίου

ΤΥΠΟΣ	ΠΕΡΙΓΡΑΦΗ	ΦΩΤΟΓΡΑΦΙΑ	ΒΑΣΙΚΗ ΤΙΜΗ	ΦΠΑ 24%	ΤΕΛΙΚΗ ΤΙΜΗ με ΦΠΑ
EKPS075867	22 High & 28 Top		14	3	17
EKPS075877	22 Top		14	3	17
EKHY075787	28-33 High & 33 Top		14	3	17

Καμινάδες Φ 80



ΤΥΠΟΣ	ΠΕΡΙΓΡΑΦΗ	ΦΩΤΟΓΡΑΦΙΑ	ΒΑΣΙΚΗ ΤΙΜΗ	ΦΠΑ 24%	ΤΕΛΙΚΗ ΤΙΜΗ με ΦΠΑ
EKHY090707	αντάπτορας Φ 60/100 σε Φ 80		28	7	35
EKHY090717	αντάπτορας Φ 80/125 σε Φ 80		95	23	118
EKFGW4001	προέκταη 500mm		10	2	12
EKFGW4002	προέκταη 1000mm		19	5	24
EKFGW4004	προέκταη 2000mm		34	8	42
EKFGW4086	γωνία 45 ⁰		8	2	10
EKFGW4085	γωνία 90 ⁰		8	2	10







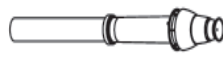

ΠΡΟΣΘΕΤΟΣ ΕΞΟΠΛΙΣΜΟΣ ΚΑΜΙΝΑΔΕΣ

Καμινάδες Φ 60 / 100

ΤΥΠΟΣ	ΠΕΡΙΓΡΑΦΗ	ΦΩΤΟΓΡΑΦΙΑ	ΒΑΣΙΚΗ ΤΙΜΗ	ΦΠΑ 24%	ΤΕΛΙΚΗ ΤΙΜΗ με ΦΠΑ
DRWTER6010AA	βασική καμινάδα		59	14	73
EKFGP2977	βασική καμινάδα μικρού ύψους		73	18	91
EKFGP4651	προέκταη 500mm		40	10	50
EKFGP4652	προέκταη 1000mm		44	11	55

EKFGP4664	γωνία 30 ⁰		50	12	62
EKFGP4661	γωνία 45 ⁰		34	8	42
EKFGP4660	γωνία 90 ⁰		34	8	42
EKFGP6837	κάθετη απόληξη		93	22	115

Καμινάδες Φ 80 / 125

ΤΥΠΟΣ	ΠΕΡΙΓΡΑΦΗ	ΦΩΤΟΓΡΑΦΙΑ	ΒΑΣΙΚΗ ΤΙΜΗ	ΦΠΑ 24%	ΤΕΛΙΚΗ ΤΙΜΗ με ΦΠΑ
EKFGP6359	βασική καμινάδα		101	24	125
EKFGP4801	προέκταη 500mm		42	10	52
EKFGP4802	προέκταη 1000mm		44	11	55
EKFGP4814	γωνία 30 ⁰		48	12	60
EKFGP4811	γωνία 45 ⁰		36	9	45
EKFGP4810	γωνία 90 ⁰		36	9	45
EKFGP6864	κάθετη απόληξη		107	26	133

DAIKIN

LEOMAT ΑΕΒΕ

ΕΠΙΔΑΠΕΔΙΟΣ ΛΕΒΗΤΑΣ ΑΕΡΙΟΥ ΜΕ ΕΝΣΩΜΑΤΩΜΕΝΟ ΘΕΡΜΟΔΟΧΕΙΟ ΕCH₂O ΓΙΑ ΘΕΡΜΑΝΣΗ ΖΝΧ & ΗΛΙΑΚΗ ΥΠΟΒΟΗΘΗΣΗ

NEW



ΤΥΠΟΣ	ΠΕΡΙΓΡΑΦΗ	ΑΠΟΔΟΣΗ σε kW	ΒΑΣΙΚΗ ΤΙΜΗ	ΤΙΜΗ SET	ΦΠΑ 24%	ΤΕΛΙΚΗ ΤΙΜΗ με ΦΠΑ
		θέρμανση*				
D2U30GC015A	λέβητας συμπίκνωσης	15 / 300lt	3.400	3459	830	4289
EKFGP2978	βασική καμινάδα		59			
D2U30GC020A	λέβητας συμπίκνωσης	20 / 300lt	3.600	3659	878	4537
EKFGP2978	βασική καμινάδα		59			
D2U50GC020A	λέβητας συμπίκνωσης	20 / 500lt	4.100	4159	998	5157
EKFGP2978	βασική καμινάδα		59			
D2U50GC024A	λέβητας συμπίκνωσης	24 / 500lt	4.250	4309	1034	5343

EKFGP2978	βασική καμινάδα		59			
D2U50GC028A	λέβητας συμπύκνωσης	28 / 500lt	4.400	4459	1070	5529
EKFGP2978	βασική καμινάδα		59			

**ΕΠΙΔΑΠΕΔΙΟΣ ΛΕΒΗΤΑΣ ΑΕΡΙΟΥ ΜΕ ΕΝΣΩΜΑΤΩΜΕΝΟ
ΘΕΡΜΟΔΟΧΕΙΟ ECH₂O ΓΙΑ ΘΕΡΜΑΝΣΗ ΖΝΧ - ΗΛΙΑΚΗ ΥΠΟΒΟΗΘΗΣΗ
& ΠΡΟΣΘΕΤΟ ΕΝΑΛΛΑΚΤΗ**



NEW

ΤΥΠΟΣ	ΠΕΡΙΓΡΑΦΗ	ΑΠΟΔΟΣΗ σε kW	ΒΑΣΙΚΗ ΤΙΜΗ	ΤΙΜΗ SET	ΦΠΑ 24%	ΤΕΛΙΚΗ ΤΙΜΗ με ΦΠΑ
		θέρμανση*				
D2U30GB015A	λέβητας συμπύκνωσης	15 / 300lt	3.810	3869	929	4798
EKFGP2978	βασική καμινάδα		59			
D2U30GB020A	λέβητας συμπύκνωσης	20 / 300lt	4.000	4059	974	5033
EKFGP2978	βασική καμινάδα		59			
D2U50GC020A	λέβητας συμπύκνωσης	20 / 500lt	4.325	4384	1052	5436
EKFGP2978	βασική καμινάδα		59			
D2U50GC024A	λέβητας συμπύκνωσης	24 / 500lt	4.525	4584	1100	5684
EKFGP2978	βασική καμινάδα		59			
D2U50GC028A	λέβητας συμπύκνωσης	28 / 500lt	4.725	4784	1148	5932
EKFGP2978	βασική καμινάδα		59			

*Η ηλιακή υποστήριξη είναι πρόσθετη και το δοχείο είναι Drain Back



ΠΡΟΣΘΕΤΟΣ ΕΞΟΠΛΙΣΜΟΣ







Χειριστήρια - αισθητήρια

ΤΥΠΟΣ	ΠΕΡΙΓΡΑΦΗ	ΦΩΤΟΓΡΑΦΙΑ	ΒΑΣΙΚΗ ΤΙΜΗ	ΦΠΑ 24%	ΤΕΛΙΚΗ ΤΙΜΗ με ΦΠΑ
EHS157034	απομακρυσμένο χειριστήριο RoCon U1		201	48	249
157070	σύνδεση WiFi (ενσύρματη)		448	108	556
156070	εξωτερικό αισθητήριο OT1		15	4	19
EHS157068	ελεγχος αναμικτικού κυκλώματος RoCon M1		201	48	249

Παρελκόμενα - Καμινάδες Φ 80/125

ΤΥΠΟΣ	ΠΕΡΙΓΡΑΦΗ	ΦΩΤΟΓΡΑΦΙΑ	ΒΑΣΙΚΗ ΤΙΜΗ	ΦΠΑ 24%	ΤΕΛΙΚΗ ΤΙΜΗ με ΦΠΑ
-------	-----------	------------	-------------	---------	--------------------

ΛΕΒΗΤΕΣ

			ΤΙΜΗ	24%	ΦΠΑ
165070	αντεπίστροφα κυκλώματος ZNX (SKB)		16	4	20
EKFGP2978	βασική καμινάδα Φ 60/100		59	14	73
155079.17	βασικό σετ σύνδεσης καπ/γού από Φ 60/100 σε Φ 80/125		165	40	205
246011	εξαρτημα Φ 60/100 με 2 θέσεις μέτρησης		52	12	64
246012	εξαρτημα Φ 80 με θέση μέτρησης		26	6	32
EKFGP4801	προέκταση 500mm		42	10	52
EKFGP4802	προέκταση 1000mm		44	11	55
EKFGP4814	γωνία 30°		48	12	60
EKFGP4811	γωνία 45°		36	9	45
EKFGP4810	γωνία 90°		36	9	45







ΕΠΙΔΑΠΕΔΙΟΣ ΛΕΒΗΤΑΣ ΣΥΜΠΥΚΝΩΣΗΣ ΠΕΤΡΕΛΑΙΟΥ

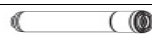

ΤΥΠΟΣ	ΠΕΡΙΓΡΑΦΗ	ΑΠΟΔΟΣΗ σε kW	ΒΑΣΙΚΗ ΤΙΜΗ	ΤΙΜΗ SET	ΦΠΑ 24%	ΤΕΛΙΚΗ ΤΙΜΗ με ΦΠΑ
		θέρμανση				
D9HA2018A	λέβητας συμπύκνωσης	18,00	4.650	4.650	1.116	5.766
D9HA2024A	λέβητας συμπύκνωσης	24,00	4.950	4.950	1.188	6.138
D9HA2032A	λέβητας συμπύκνωσης	32,00	5.450	5.450	1.308	6.758

ΤΥΠΟΣ	ΠΕΡΙΓΡΑΦΗ	ΦΩΤΟΓΡΑΦΙΑ	ΒΑΣΙΚΗ ΤΙΜΗ	ΦΠΑ 24%	ΤΕΛΙΚΗ ΤΙΜΗ με ΦΠΑ
-------	-----------	------------	-------------	---------	--------------------

Καμινάδες Φ 80/125

DRFLUEGAKITA	kit καμινάδας		31	7	38
246012	εξάρτημα με θέση μέτρησης		26	6	32
EKFGP4801	προέκταση 500mm		42	10	52
EKFGP4802	προέκταση 1000mm		44	11	55
EKFGP4814	γωνία 30°		48	12	60
EKFGP4811	γωνία 45°		36	9	45
EKFGP4810	γωνία 90°		36	9	45

Παρελκόμενα

EHS157034	απομακρυσμένο χειριστήριο λέβητα RoCon U1		201	48	249
EHS157056	kit επικοινωνίας/σύνδεσης με cloud (LAN adapter)		361	87	448
156070	εξωτερικό αισθητήριο OT1 για χειριστήριο RoCon U1		15	4	19
156068	αισθητήριο για boiler		33	7,92	40,92
DRVALVEKTIA2A	τριοδη για boiler		139	33,36	172,36
EHS157068	έλεγχος αναμεικτικού κυκλώματος RoCon M1		201	48	249
DRMIXINGPCBA	έλεγχος αναμεικτικού κυκλώματος		149	35,76	184,76
DRSMATAKITA	smart start kit		361	86,64	447,64
DRCONDENBOXA	κουτί οθδετροποίησης αυμπυκνωμάτων		178	43	221
DRCONDENREFA	κόκκοι ουετροποίησης αυμπυκνωμάτων		129	31	160
DRCLEANBRUSA	βούρτσα καθαρισμού		19	4,56	24

ΑΝΤΛΙΕΣ ΘΕΡΜΟΤΗΤΑΣ ΠΑΡΑΓΩΓΗΣ ΖΕΣΤΟΥ ΝΕΡΟΥ ΧΡΗΣΗΣ (ZNΧ) ΚΑΙ ΜΕ ΗΛΙΑΚΗ ΥΠΟΒΟΗΘΗΣΗ
R-410A

ΤΥΠΟΣ	ΟΝΟΜΑΣΤΙΚΗ ΑΠΟΔΟΣΗ (kW)	ENERGY LABEL	ΒΑΣΙΚΗ ΤΙΜΗ	ΤΙΜΗ ΣΕΤ	ΕΙΣ/ΡΑ ΑΝ/ΣΗΣ	ΦΠΑ 24%	ΤΕΛΙΚΗ ΤΙΜΗ
ΜΟΝΟΦΑΣΙΚΕΣ ΜΟΝΑΔΕΣ							
EKHHP300A2V3	2,20	A	2.100	2.966	5,8	714	3.689
ERWQ02AV3			866		3,5		
EKHHP500A2V3	2,20	A	2.554	3.420	8,2	824	4.255
ERWQ02AV3			866		3,5		

ΛΕΙΤΟΥΡΓΙΑ ΑΠΟ +2°C ΕΩΣ +35°C
ΠΑΡΕΛΚΟΜΕΝΑ
ΑΝΤΛΙΑ για ΖΝΧ

ΤΥΠΟΣ	ΠΕΡΙΓΡΑΦΗ	ΒΑΣΙΚΗ ΤΙΜΗ	ΦΠΑ 24%	ΤΕΛΙΚΗ ΤΙΜΗ
165112	Kit ανακυκλοφορίας ΖΝΧ	168	40	208
EKSRRPS3B	Pump station darian back	911	219	1.130
EKBU9C	Εφεδρικές τριφασικές αντιστάσεις	531	127	658

ΑΝΤΛΙΕΣ ΘΕΡΜΟΤΗΤΑΣ ΠΑΡΑΓΩΓΗΣ ΖΕΣΤΟΥ ΝΕΡΟΥ ΧΡΗΣΗΣ (ΖΝΧ) ΜΟΝΟΒΛΟΚ



ΤΥΠΟΣ	ΟΝΟΜΑΣΤΙΚΗ ΑΠΟΔΟΣΗ (kW)		ENERGY LABEL	ΣΤΑΘΜΗ ΘΟΡΥΒΟ Y db	ΒΑΣΙΚΗ ΤΙΜΗ	ΕΙΣ/ΡΑ ΑΝ/ΣΗΣ	ΦΠΑ 24%	ΤΕΛΙΚΗ ΤΙΜΗ
	Ψύξη	Θέρμανση						
ΜΟΝΟΦΑΣΙΚΕΣ ΜΟΝΑΔΕΣ								
EKHH2E200AV3	1,82	1,82	A+	53	2.379	5,8	573	2.961
EKHH2E260PAV3	1,82	1,82	A+	53	2.627	3,5	633	3.272
EKHH2E260AV3	1,82	1,82	A+	53	2.843	8,2	684	3.535

ΛΕΙΤΟΥΡΓΙΑ ΑΠΟ -7°C ΕΩΣ +38°C



ΦΑΝ COIL ΔΑΠΕΔΟΥ ΕΜΦΑΝΟΥΣ ΤΥΠΟΥ FWV



ΤΥΠΟΣ	ΟΝΟΜΑΣΤΙΚΗ ΑΠΟΔΟΣΗ (kW)		ΠΑΡΟΧΗ ΑΕΡΑ m ³ /h	ΒΑΣΙΚΗ ΤΙΜΗ	ΕΙΣ/ΡΑ ΑΝ/ΣΗΣ	ΦΠΑ 24%	ΤΕΛΙΚΗ ΤΙΜΗ
	Ψύξη	Θέρμανση					
ΔΙΣΩΛΗΝΙΑ (2-PIPE)							
FWV01DTN	1,54	2,14	319	315	1,91	76	393
FWV15DTN	1,74	2,20	344	328	2,00	79	409
FWV02DTN	1,96	2,57	344	349	2,01	84	435
FWV25DTN	2,42	3,20	442	370	2,50	89	462
FWV03DTN	2,93	3,81	442	385	2,48	93	480
FWV35DTN	3,51	4,78	640	418	3,00	101	522
FWV04DTN	4,33	5,10	706	439	3,04	106	548
FWV06DTN	4,77	5,95	785	458	3,09	111	572
FWV08DTN	6,71	7,83	1.011	631	4,02	152	787

FWV10DTN	8,02	10,03	1.393	708	4,13	171	883
ΤΕΤΡΑΣΩΛΗΝΙΑ (4-PIPE)							
FWV01DFN	1,46	1,90	319	368	2,01	89	459
FWV15DFN	1,69	2,02	344	380	2,00	92	474
FWV02DFN	1,79	2,01	344	399	2,11	96	497
FWV25DFN	2,38	3,92	442	425	2,50	103	530
FWV03DFN	2,87	3,08	442	446	2,62	108	556
FWV35DFN	3,46	4,80	640	475	3,00	115	593
FWV04DFN	4,26	5,05	706	502	3,21	121	626
FWV06DFN	4,67	5,30	785	542	3,26	131	676
FWV08DFN	6,64	7,91	1.011	715	4,38	173	892
FWV10DFN	7,88	8,35	1.393	782	4,38	189	975

ΤΥΠΟΣ	ΠΕΡΙΓΡΑΦΗ ΕΞΑΡΤΗΜΑΤΩΝ	ΒΑΣΙΚΗ ΤΙΜΗ	ΦΠΑ 24%	ΤΕΛΙΚΗ ΤΙΜΗ
ECFWMB6	ΜΗΧΑΝΙΚΟ ΧΕΙΡΙΣΤΗΡΙΟ	50	12	62
FWECSA	ΗΛΕΚΤΡΟΝΙΚΟ ΧΕΙΡΙΣΤΗΡΙΟ - ΕΝΣΥΡΜΑΤΟ	103	25	128
FWEC1A	ΗΛΕΚΤΡΟΝΙΚΟ ΧΕΙΡΙΣΤΗΡΙΟ	111	27	138
FWEC2A	ΗΛΕΚΤΡΟΝΙΚΟ ΧΕΙΡΙΣΤΗΡΙΟ	176	42	218
FWEC3A	ΗΛΕΚΤΡΟΝΙΚΟ ΧΕΙΡΙΣΤΗΡΙΟ	238	57	295
FWECKA	ΒΑΣΗ ΓΙΑ ΗΛΕΚΤΡΟΝΙΚΟ ΧΕΙΡΙΣΤΗΡΙΟ FWEC	19	5	24
ESFV06A6	ΠΟΔΑΡΑΚΙΑ ΣΤΗΡΙΞΗΣ (ΜΕΓΕΘΟΣ 1-6)	25	6	31
ESFV10A6	ΠΟΔΑΡΑΚΙΑ ΣΤΗΡΙΞΗΣ (ΜΕΓΕΘΟΣ 8-10)	30	7	37
YFSTA6	FAN STOP	21	5	26



FAN COIL ΔΑΠΕΔΟΥ-ΟΡΟΦΗΣ ΕΜΦΑΝΟΥΣ ΤΥΠΟΥ FWL



ΤΥΠΟΣ	ΟΝΟΜΑΣΤΙΚΗ ΑΠΟΔΟΣΗ (kW)		ΠΑΡΟΧΗ ΑΕΡΑ m ³ /h	ΒΑΣΙΚΗ ΤΙΜΗ	ΕΙΣ/ΡΑ ΑΝ/ΣΗΣ	ΦΠΑ 24%	ΤΕΛΙΚΗ ΤΙΜΗ
	Ψύξη	Θέρμανση					
ΔΙΣΩΛΗΝΙΑ (2-PIPE)							
FWL01DTN	1,54	2,14	319	332	2,01	80	414
FWL15DTN	1,74	2,20	344	343	2,10	83	428
FWL02DTN	1,96	2,57	344	385	2,60	93	481
FWL25DTN	2,42	3,20	442	399	2,70	96	498
FWL03DTN	2,93	3,81	442	420	2,68	101	524
FWL35DTN	3,51	4,78	640	452	3,20	109	564
FWL04DTN	4,33	5,10	706	473	3,14	114	590
FWL06DTN	4,77	5,95	785	534	3,17	129	666
FWL08DTN	6,71	7,83	1.011	692	4,14	167	863
FWL10DTN	8,02	10,03	1.393	780	4,14	188	972

ΤΕΤΡΑΣΩΛΗΝΙΑ (4-PIPE)

FWL01DFN	1,46	1,90	319	404	2,11	97	504
FWL15DFN	1,69	2,02	344	416	2,10	100	518
FWL02DFN	1,79	2,01	344	454	2,21	109	566
FWL25DFN	2,38	3,92	442	473	2,70	114	590
FWL03DFN	2,87	3,08	442	498	2,82	120	621
FWL35DFN	3,46	4,80	640	538	3,20	130	671
FWL04DFN	4,26	5,05	706	561	3,41	135	700
FWL06DFN	4,67	5,30	785	626	3,46	151	781
FWL08DFN	6,64	7,91	1.011	797	4,63	192	994
FWL10DFN	7,88	8,35	1.393	887	4,63	214	1.106

ΤΥΠΟΣ	ΠΕΡΙΓΡΑΦΗ ΕΞΑΡΤΗΜΑΤΩΝ	ΒΑΣΙΚΗ ΤΙΜΗ	ΦΠΑ 24%	ΤΕΛΙΚΗ ΤΙΜΗ
ECFWMB6	ΜΗΧΑΝΙΚΟ ΧΕΙΡΙΣΤΗΡΙΟ	50	12	62
FWECSA	ΗΛΕΚΤΡΟΝΙΚΟ ΧΕΙΡΙΣΤΗΡΙΟ - ΕΝΣΥΡΜΑΤΟ	103	25	128
FWEC1A	ΗΛΕΚΤΡΟΝΙΚΟ ΧΕΙΡΙΣΤΗΡΙΟ	111	27	138
FWEC2A	ΗΛΕΚΤΡΟΝΙΚΟ ΧΕΙΡΙΣΤΗΡΙΟ	176	42	218
FWEC3A	ΗΛΕΚΤΡΟΝΙΚΟ ΧΕΙΡΙΣΤΗΡΙΟ	238	57	295
FWECKA	ΒΑΣΗ ΓΙΑ ΗΛΕΚΤΡΟΝΙΚΟ ΧΕΙΡΙΣΤΗΡΙΟ FWEC	19	5	24
ESFV06A6	ΠΟΔΑΡΑΚΙΑ ΣΤΗΡΙΞΗΣ (ΜΕΓΕΘΟΣ 1-6)	25	6	31
ESFV10A6	ΠΟΔΑΡΑΚΙΑ ΣΤΗΡΙΞΗΣ (ΜΕΓΕΘΟΣ 8-10)	30	7	37
YFSTA6	FAN STOP	21	5	26

FAN COIL ΔΑΠΕΔΟΥ-ΨΕΥΔΟΡΟΦΗΣ ΜΗ ΕΜΦΑΝΟΥΣ ΤΥΠΟΥ FWM

ΤΥΠΟΣ	ΟΝΟΜΑΣΤΙΚΗ ΑΠΟΔΟΣΗ (kW)		ΠΑΡΟΧΗ ΑΕΡΑ m ³ /h	ΒΑΣΙΚΗ ΤΙΜΗ	ΕΙΣ/ΡΑ ΑΝ/ΣΗΣ	ΦΠΑ 24%	ΤΕΛΙΚΗ ΤΙΜΗ
	Ψύξη	Θέρμανση					

ΔΙΣΩΛΗΝΙΑ (2-PIPE)

FWM01DTN	1,54	2,14	319	256	1,41	62	319
FWM15DTN	1,74	2,20	344	271	1,4	65	338
FWM02DTN	1,96	2,57	344	277	1,51	67	345
FWM25DTN	2,42	3,20	442	303	1,86	73	378
FWM03DTN	2,93	3,81	442	317	1,88	77	395
FWM35DTN	3,51	4,78	640	334	2,3	81	417
FWM04DTN	4,33	5,10	706	359	2,29	87	448
FWM06DTN	4,77	5,95	785	391	2,34	94	488
FWM08DTN	6,71	7,83	1.011	515	3,18	124	643
FWM10DTN	8,02	10,03	1.393	587	3,18	142	732

ΤΕΤΡΑΣΩΛΗΝΙΑ (4-PIPE)

FWM01DFN	1,46	1,90	319	307	1,51	74	383
FWM15DFN	1,69	2,02	344	326	1,40	79	406
FWM02DFN	1,79	2,01	344	349	1,61	84	435
FWM25DFN	2,38	3,92	442	372	1,90	90	464
FWM03DFN	2,87	3,08	442	393	2,02	95	490
FWM35DFN	3,46	4,80	640	416	2,30	100	519
FWM04DFN	4,26	5,05	706	448	2,46	108	559
FWM06DFN	4,67	5,30	785	477	2,51	115	595
FWM08DFN	6,64	7,91	1.011	631	3,43	152	787
FWM10DFN	7,88	8,35	1.393	666	3,43	161	830

ΤΥΠΟΣ	ΠΕΡΙΓΡΑΦΗ ΕΞΑΡΤΗΜΑΤΩΝ	ΒΑΣΙΚΗ ΤΙΜΗ	ΦΠΑ 24%	ΤΕΛΙΚΗ ΤΙΜΗ
ECFWMB6	ΜΗΧΑΝΙΚΟ ΧΕΙΡΙΣΤΗΡΙΟ	50	12	62
FWECSA	ΗΛΕΚΤΡΟΝΙΚΟ ΧΕΙΡΙΣΤΗΡΙΟ - ΕΝΣΥΡΜΑΤΟ	103	25	128
FWEC1A	ΗΛΕΚΤΡΟΝΙΚΟ ΧΕΙΡΙΣΤΗΡΙΟ	111	27	138
FWEC2A	ΗΛΕΚΤΡΟΝΙΚΟ ΧΕΙΡΙΣΤΗΡΙΟ	176	42	218
FWEC3A	ΗΛΕΚΤΡΟΝΙΚΟ ΧΕΙΡΙΣΤΗΡΙΟ	238	57	295
FWECKA	ΒΑΣΗ ΓΙΑ ΗΛΕΚΤΡΟΝΙΚΟ ΧΕΙΡΙΣΤΗΡΙΟ FWEC	19	5	24
ESFV06A6	ΠΟΔΑΡΑΚΙΑ ΣΤΗΡΙΞΗΣ (ΜΕΓΕΘΟΣ 1-6)	25	6	31
ESFV10A6	ΠΟΔΑΡΑΚΙΑ ΣΤΗΡΙΞΗΣ (ΜΕΓΕΘΟΣ 8-10)	30	7	37
YFSTA6	FAN STOP	21	5	26



FAN COIL ΨΕΥΔΟΡΟΦΗΣ ΜΗ ΕΜΦΑΝΟΥΣ ΤΥΠΟΥ FWB medium ESP

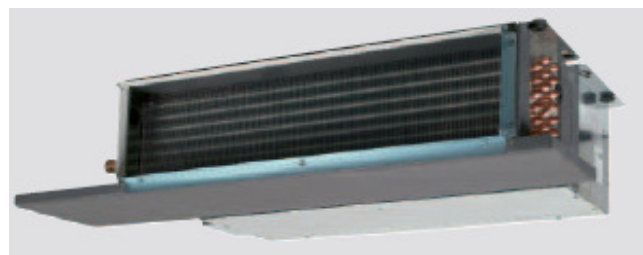

ΤΥΠΟΣ	ΟΝΟΜΑΣΤΙΚΗ ΑΠΟΔΟΣΗ (kW)		ΠΑΡΟΧΗ ΑΕΡΑ m ³ /h	ΒΑΣΙΚΗ ΤΙΜΗ	ΕΙΣ/ΡΑ ΑΝ/ΣΗΣ	ΦΠΑ 24%	ΤΕΛΙΚΗ ΤΙΜΗ
	Ψύξη	Θέρμανση					
ΔΙΣΩΛΗΝΙΑ (2-PIPE)							
FWB02BTN	2,61	5,47	400	395	2,45	95	493
FWB03BTN	3,14	6,01	400	412	2,54	99	514
FWB04BTN	3,49	6,47	400	444	2,71	107	554
FWB05BTN	5,08	10,31	800	538	3,34	130	671
FWB06BTN	5,45	11,39	800	570	3,49	138	711
FWB07BTN	6,47	12,28	800	607	3,68	147	757
FWB08BTN	7,57	15,05	1.200	738	4,55	178	921
FWB09BTN	8,67	16,85	1.200	763	4,73	184	952
FWB10BTN	10,34	18,78	1.200	822	5,06	198	1.026

ΠΑΡΕΛΚΟΜΕΝΑ

ΤΥΠΟΣ	ΠΕΡΙΓΡΑΦΗ ΕΞΑΡΤΗΜΑΤΩΝ	ΒΑΣΙΚΗ ΤΙΜΗ	ΦΠΑ 24%	ΤΕΛΙΚΗ ΤΙΜΗ
FWECSA	ΗΛΕΚΤΡΟΝΙΚΟ ΧΕΙΡΙΣΤΗΡΙΟ - ΕΝΣΥΡΜΑΤΟ	103	25	128
FWEC1A	ΗΛΕΚΤΡΟΝΙΚΟ ΧΕΙΡΙΣΤΗΡΙΟ	111	27	138
FWEC2A	ΗΛΕΚΤΡΟΝΙΚΟ ΧΕΙΡΙΣΤΗΡΙΟ	167	40	207
FWEC3A	ΗΛΕΚΤΡΟΝΙΚΟ ΧΕΙΡΙΣΤΗΡΙΟ	238	57	295
YFSTA6	FAN STOP	21	5	26



FAN COIL ΨΕΥΔΟΡΟΦΗΣ ΜΗ ΕΜΦΑΝΟΥΣ ΤΥΠΟΥ ΧΑΜΗΛΗΣ ΣΤΑΤΙΚΗΣ FWE low ESP



ΤΥΠΟΣ	ΟΝΟΜΑΣΤΙΚΗ ΑΠΟΔΟΣΗ (kW)		ΠΑΡΟΧΗ ΑΕΡΑ m ³ /h	ΒΑΣΙΚΗ ΤΙΜΗ	ΕΙΣ/ΡΑ ΑΝ/ΣΗΣ	ΦΠΑ 24%	ΤΕΛΙΚΗ ΤΙΜΗ
	Ψύξη	Θέρμανση					
ΔΙΣΩΛΗΝΙΑ (2-PIPE)							
FWE02CT	1,81	2,31	311	271	1,91	65	338
FWE03CT	2,78	3,67	518	307	2,30	74	384
FWE04CT	3,49	4,44	619	336	2,70	81	420
FWE06CT	5,32	6,65	926	441	3,14	107	551
FWE07CT	5,68	7,62	1.188	473	4,12	115	592
FWE08CT	6,92	9,18	1.413	555	4,26	134	693
FWE10CT	8,64	11,10	1.735	666	5,00	161	832
ΤΕΤΡΑΣΩΛΗΝΙΑ (4-PIPE)							
FWE02CF	1,76	1,94	302	307	2,06	74	383
FWE03CF	2,69	3,06	501	347	2,35	84	433
FWE04CF	3,22	3,76	571	374	2,74	90	467
FWE06CF	5,20	5,37	905	481	3,33	116	601

FWE07CF	5,61	6,42	1.173	515	4,21	125	644
FWE08CF	6,79	7,52	1.386	608	4,12	147	759
FWE10CF	8,61	9,16	1.729	713	5,60	172	891

ΠΑΡΕΛΚΟΜΕΝΑ

ΤΥΠΟΣ	ΠΕΡΙΓΡΑΦΗ ΕΞΑΡΤΗΜΑΤΩΝ	ΒΑΣΙΚΗ ΤΙΜΗ	ΦΠΑ 24%	ΤΕΛΙΚΗ ΤΙΜΗ
FWECSA	ΗΛΕΚΤΡΟΝΙΚΟ ΧΕΙΡΙΣΤΗΡΙΟ - ΕΝΣΥΡΜΑΤΟ	103	25	128
FWEC1A	ΗΛΕΚΤΡΟΝΙΚΟ ΧΕΙΡΙΣΤΗΡΙΟ	111	27	138
FWEC2A	ΗΛΕΚΤΡΟΝΙΚΟ ΧΕΙΡΙΣΤΗΡΙΟ	176	42	218
FWEC3A	ΗΛΕΚΤΡΟΝΙΚΟ ΧΕΙΡΙΣΤΗΡΙΟ	238	57	295



ΦΑΝ COIL ΨΕΥΔΟΡΟΦΗΣ ΜΗ ΕΜΦΑΝΟΥΣ ΤΥΠΟΥ FWP inverter medium ESP

INVERTER

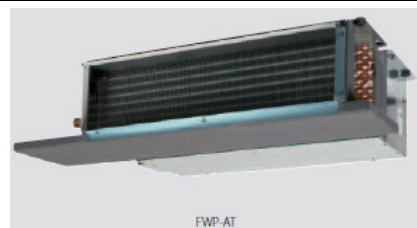

ΤΥΠΟΣ	ΟΝΟΜΑΣΤΙΚΗ ΑΠΟΔΟΣΗ (kW)		ΠΑΡΟΧΗ ΑΕΡΑ m ³ /h	ΒΑΣΙΚΗ ΤΙΜΗ	ΕΙΣ/ΡΑ ΑΝ/ΣΗΣ	ΦΠΑ 24%	ΤΕΛΙΚΗ ΤΙΜΗ
	Ψύξη	Θέρμανση					
ΔΙΣΩΛΗΝΙΑ (2-PIPE)							
FWR02ATN	2,61	5,47	400	643	2,45	155	800
FWR03ATN	3,14	6,01	400	673	2,54	162	838
FWR04ATN	3,49	6,47	400	698	2,71	168	869
FWR05ATN	5,08	10,31	800	818	3,34	197	1.018
FWR06ATN	5,45	11,39	800	828	3,49	200	1.031
FWR07ATN	6,47	12,28	800	885	3,68	213	1.102

ΠΑΡΕΛΚΟΜΕΝΑ

ΤΥΠΟΣ	ΠΕΡΙΓΡΑΦΗ ΕΞΑΡΤΗΜΑΤΩΝ	ΒΑΣΙΚΗ ΤΙΜΗ	ΦΠΑ 24%	ΤΕΛΙΚΗ ΤΙΜΗ
FWECSA	ΗΛΕΚΤΡΟΝΙΚΟ ΧΕΙΡΙΣΤΗΡΙΟ - ΕΝΣΥΡΜΑΤΟ	103	25	128
FWEC3A	ΗΛΕΚΤΡΟΝΙΚΟ ΧΕΙΡΙΣΤΗΡΙΟ	238	57	295



ΦΑΝ COIL ΨΕΥΔΟΡΟΦΗΣ ΜΗ ΕΜΦΑΝΟΥΣ ΤΥΠΟΥ ΥΨΗΛΗΣ ΣΤΑΤΙΚΗΣ FWD high ESP



ΤΥΠΟΣ	ΟΝΟΜΑΣΤΙΚΗ ΑΠΟΔΟΣΗ (kW)		ΠΑΡΟΧΗ ΑΕΡΑ m ³ /h	ΒΑΣΙΚΗ ΤΙΜΗ	ΕΙΣ/ΡΑ ΑΝ/ΣΗΣ	ΦΠΑ 24%	ΤΕΛΙΚΗ ΤΙΜΗ
	Ψύξη	Θέρμανση					
ΔΙΣΩΛΗΝΙΑ (2-PIPE)							
FWD04AT	3,90	4,05	800	511	3,30	123	638
FWD06AT	6,20	7,71	1.250	633	4,10	153	790
FWD08AT	7,80	9,43	1.600	744	4,70	180	928
FWD10AT	8,82	10,79	1.600	862	4,90	208	1.075
FWD12AT	11,90	14,45	2.200	1.122	6,50	271	1.399
FWD16AT	16,40	19,81	3.000	1.307	7,70	316	1.630
FWD18AT	18,30	21,92	3.000	1.480	8,00	357	1.845
ΤΕΤΡΑΣΩΛΗΝΙΑ (4-PIPE)							
FWD04AF	3,90	4,49	800	582	3,50	141	726
FWD06AF	6,20	6,62	1.250	742	4,30	179	925
FWD08AF	7,80	9,21	1.600	864	5,00	209	1.078
FWD10AF	8,82	9,21	1.600	969	5,20	234	1.208
FWD12AF	11,90	15,86	2.200	1.312	7,10	317	1.636
FWD16AF	16,40	21,15	3.000	1.541	8,30	372	1.921

FWD18AF	18,30	21,15	3.000	1.701	8,60	410	2.120
---------	-------	-------	-------	-------	------	-----	-------

ΠΑΡΕΛΚΟΜΕΝΑ

ΤΥΠΟΣ	ΠΕΡΙΓΡΑΦΗ ΕΞΑΡΤΗΜΑΤΩΝ	ΒΑΣΙΚΗ ΤΙΜΗ	ΦΠΑ 24%	ΤΕΛΙΚΗ ΤΙΜΗ
FWECSA	ΗΛΕΚΤΡΟΝΙΚΟ ΧΕΙΡΙΣΤΗΡΙΟ - ΕΝΣΥΡΜΑΤΟ	103	25	128
FWEC1A	ΗΛΕΚΤΡΟΝΙΚΟ ΧΕΙΡΙΣΤΗΡΙΟ	111	27	138
FWEC2A	ΗΛΕΚΤΡΟΝΙΚΟ ΧΕΙΡΙΣΤΗΡΙΟ	176	42	218
FWEC3A	ΗΛΕΚΤΡΟΝΙΚΟ ΧΕΙΡΙΣΤΗΡΙΟ	238	57	295
YFSTA6	FAN STOP	21	5	26



FAN COIL ΤΟΙΧΟΥ FWT



ΤΥΠΟΣ	ΟΝΟΜΑΣΤΙΚΗ ΑΠΟΔΟΣΗ (kW)		ΠΑΡΟΧΗ ΑΕΡΑ m ³ /h	ΒΑΣΙΚΗ ΤΙΜΗ	ΕΙΣ/ΡΑ ΑΝ/ΣΗΣ	ΦΠΑ 24%	ΤΕΛΙΚΗ ΤΙΜΗ
	Ψύξη	Θέρμανση					
ΔΙΣΩΛΗΝΙΑ (2-PIPE)							
FWT02CT	2,43	3,22	442	364	0,90	88	452
FWT03CT	2,70	3,52	476	378	0,90	91	470
FWT04CT	3,31	4,40	629	435	0,90	105	541
FWT05CT	4,54	6,01	866	517	1,40	124	643
FWT06CT	5,28	5,26	1053	559	1,40	134	695

ΠΑΡΕΛΚΟΜΕΝΑ

ΤΥΠΟΣ	ΠΕΡΙΓΡΑΦΗ ΕΞΑΡΤΗΜΑΤΩΝ	ΒΑΣΙΚΗ ΤΙΜΗ	ΦΠΑ 24%	ΤΕΛΙΚΗ ΤΙΜΗ
WRC-HPC	ΑΣΥΡΜΑΤΟ ΧΕΙΡΙΣΤΗΡΙΟ (HEAT PUMP)	34	8	42
MERCA	ΕΝΣΥΡΜΑΤΟ ΧΕΙΡΙΣΤΗΡΙΟ (STANDARD)	158	38	196
SRC-HPA	ΕΝΣΥΡΜΑΤΟ ΧΕΙΡΙΣΤΗΡΙΟ (HEAT PUMP)	75	18	93



ΦΑΝ COIL ΚΑΣΣΕΤΑ 4^Ω ΚΑΤΕΥΘΥΝΣΕΩΝ FWF-C (πάνελ 640x640)



ΤΥΠΟΣ	ΟΝΟΜΑΣΤΙΚΗ ΑΠΟΔΟΣΗ (kW)		ΠΑΡΟΧΗ ΑΕΡΑ m ³ /h	ΒΑΣΙΚΗ ΤΙΜΗ	ΤΙΜΗ ΣΕΤ	ΕΙΣ/ΡΑ ΑΝ/ΣΗΣ	ΦΠΑ 24%	ΤΕΛΙΚΗ ΤΙΜΗ
	Ψύξη	Θέρμανση						
ΔΙΣΩΛΗΝΙΑ (2-PIPE)								
FWF02CT	2,49	3,52	646	553	759	1,52	183	943
DCP600TB				206		-		
FWF03CT	4,10	4,69	680	626	832	1,72	200	1.034
DCP600TB				206		-		
FWF04CT	4,00	5,29	748	658	864	1,76	208	1.074
DCP600TB				206		-		

ΠΑΡΕΛΚΟΜΕΝΑ

ΤΥΠΟΣ	ΠΕΡΙΓΡΑΦΗ ΕΞΑΡΤΗΜΑΤΩΝ	ΒΑΣΙΚΗ ΤΙΜΗ	ΦΠΑ 24%	ΤΕΛΙΚΗ ΤΙΜΗ
BRC51A61/A2	ΑΣΥΡΜΑΤΟ ΧΕΙΡΙΣΤΗΡΙΟ	115	28	143
MERCA	ΕΝΣΥΡΜΑΤΟ ΧΕΙΡΙΣΤΗΡΙΟ (STANDARD)	158	38	196
SRC-HPA	ΕΝΣΥΡΜΑΤΟ ΧΕΙΡΙΣΤΗΡΙΟ (HEAT PUMP)	75	18	93



ΦΑΝ COIL ΚΑΣΣΕΤΑ 4^{ΩV} ΚΑΤΕΥΘΥΝΣΕΩΝ FWF-B (πάνελ 700x700)

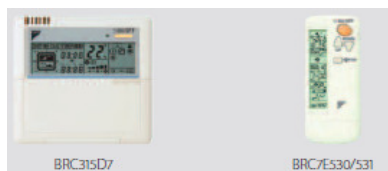

ΤΥΠΟΣ	ΟΝΟΜΑΣΤΙΚΗ ΑΠΟΔΟΣΗ (kW)		ΠΑΡΟΧΗ ΑΕΡΑ m ³ /h	ΒΑΣΙΚΗ ΤΙΜΗ	ΤΙΜΗ ΣΕΤ	ΕΙΣ/ΡΑ ΑΝ/ΣΗΣ	ΦΠΑ 24%	ΤΕΛΙΚΗ ΤΙΜΗ
	Ψύξη	Θέρμανση						
ΔΙΣΩΛΗΝΙΑ (2-PIPE)								
FWF02BT	2,00	2,90	468	727	1.073	1,90	258	1.333
BYFQ60B2				346		-		
FWF03BT	3,20	4,00	468	801	1.147	1,90	276	1.425
BYFQ60B2				346		-		
FWF04CT	4,20	5,40	660	868	1.214	1,90	292	1.508
BYFQ60B2				346		-		
FWF05CT	5,20	6,70	876	921	1.267	1,81	305	1.573
BYFQ60B2				346		-		
ΤΕΤΡΑΣΩΛΗΝΙΑ (4-PIPE)								
FWF02BF	2,00	2,90	468	822	1.168	1,90	281	1.451
BYFQ60B2				346		-		
FWF03BF	2,70	3,80	438	912	1.258	2,00	302	1.562
BYFQ60B2				346		-		
FWF04CF	3,50	4,90	918	944	1.290	2,00	310	1.602
BYFQ60B2				346		-		
FWF05CF	5,20	6,70	822	994	1.340	2,00	322	1.664
BYFQ60B2				346		-		

ΠΑΡΕΛΚΟΜΕΝΑ

ΤΥΠΟΣ	ΠΕΡΙΓΡΑΦΗ ΕΞΑΡΤΗΜΑΤΩΝ	ΒΑΣΙΚΗ ΤΙΜΗ	ΦΠΑ 24%	ΤΕΛΙΚΗ ΤΙΜΗ
BRC7E530/531	ΑΣΥΡΜΑΤΟ ΧΕΙΡΙΣΤΗΡΙΟ	199	48	247
BRC315D	ΕΝΣΥΡΜΑΤΟ ΧΕΙΡΙΣΤΗΡΙΟ (STANDARD)	141	34	175



ΦΑΝ COIL ΚΑΣΣΕΤΑ 4^{ΩV} ΚΑΤΕΥΘΥΝΣΕΩΝ FWG-A (πάνελ 820x820)



ΤΥΠΟΣ	ΟΝΟΜΑΣΤΙΚΗ ΑΠΟΔΟΣΗ (kW)		ΠΑΡΟΧΗ ΑΕΡΑ m ³ /h	ΒΑΣΙΚΗ ΤΙΜΗ	ΤΙΜΗ ΣΕΤ	ΕΙΣ/ΡΑ ΑΝ/ΣΗΣ	ΦΠΑ 24%	ΤΕΛΙΚΗ ΤΙΜΗ
	Ψύξη	Θέρμανση						
ΔΙΣΩΛΗΝΙΑ (2-PIPE)								
FWG05AT	5,90	7,10	1.053	1.196	1.388	2,90	334	1.725
DCP900BTA				192		-		
FWG08AT	8,80	11,20	1.512	1.314	1.506	2,80	362	1.871
DCP900BTA				192		-		
FWF11AT	11,75	13,70	1.801	1.489	1.681	3,20	404	2.088
DCP900BTA				192		-		
ΤΕΤΡΑΣΩΛΗΝΙΑ (4-PIPE)								
FWG05AF	4,40	7,65	1.053	1.307	1.499	2,90	360	1.862
DCP900BTA				192		-		
FWG08AF	7,20	11,20	1.512	1.431	1.623	2,80	390	2.016
DCP900BTA				192		-		
FWF11AF	9,00	15,65	1.801	1.503	1.695	3,20	408	2.106
DCP900BTA				192		-		

ΠΑΡΕΛΚΟΜΕΝΑ

ΤΥΠΟΣ	ΠΕΡΙΓΡΑΦΗ ΕΞΑΡΤΗΜΑΤΩΝ	ΒΑΣΙΚΗ ΤΙΜΗ	ΦΠΑ 24%	ΤΕΛΙΚΗ ΤΙΜΗ
BRC51A61/A2	ΑΣΥΡΜΑΤΟ ΧΕΙΡΙΣΤΗΡΙΟ	115	28	143
BRC7E530/531	ΑΣΥΡΜΑΤΟ ΧΕΙΡΙΣΤΗΡΙΟ	199	48	247
BRC315D	ΕΝΣΥΡΜΑΤΟ ΧΕΙΡΙΣΤΗΡΙΟ (STANDARD)	141	34	175



ΦΑΝ COIL ΚΑΣΣΕΤΑ 4^Ω ΚΑΤΕΥΘΥΝΣΕΩΝ
FWC-B (πάνελ 950x950)



ΤΥΠΟΣ	ΟΝΟΜΑΣΤΙΚΗ ΑΠΟΔΟΣΗ (kW)		ΠΑΡΟΧΗ ΑΕΡΑ m ³ /h	ΒΑΣΙΚΗ ΤΙΜΗ	ΕΙΣ/ΡΑ ΑΝ/ΣΗΣ	ΦΠΑ 24%	ΤΕΛΙΚΗ ΤΙΜΗ
	Ψύξη	Θέρμανση					
ΔΙΣΩΛΗΝΙΑ (2-PIPE)							
FWC06BT BYCQ140C	5,00	6,30	1.062	1.064 301	1.365	2,60 -	328 1.696
FWC07BT BYCQ140C	5,60	7,10	1.236	1.152 301	1.453	2,60 -	349 1.805
FWC08BT BYCQ140C	6,30	8,30	1.518	1.209 301	1.510	2,60 -	363 1.876
FWC09BT BYCQ140C	7,20	9,50	1.776	1.303 301	1.604	2,60 -	386 1.992
ΤΕΤΡΑΣΩΛΗΝΙΑ (4-PIPE)							
FWC06BF BYCQ140C	4,90	6,20	1.032	1.162 301	1.463	2,90 -	352 1.818
FWC07BF BYCQ140C	5,60	6,80	1.200	1.209 301	1.510	2,90 -	363 1.876
FWC08BF BYCQ140C	6,30	7,80	1.476	1.293 301	1.594	2,90 -	383 1.980
FWC09BF BYCQ140C	7,20	8,80	1.746	1.379 301	1.680	3,10 -	404 2.087

ΠΑΡΕΛΚΟΜΕΝΑ

ΤΥΠΟΣ	ΠΕΡΙΓΡΑΦΗ ΕΞΑΡΤΗΜΑΤΩΝ	ΒΑΣΙΚΗ ΤΙΜΗ	ΦΠΑ 24%	ΤΕΛΙΚΗ ΤΙΜΗ
BRC7E530/531	ΑΣΥΡΜΑΤΟ ΧΕΙΡΙΣΤΗΡΙΟ	199	48	247
BRC315D	ΕΝΣΥΡΜΑΤΟ ΧΕΙΡΙΣΤΗΡΙΟ (STANDARD)	141	34	175



**FAN COIL ΔΑΠΕΔΟΥ ΓΙΑ ΑΝΤΛΙΕΣ ΘΕΡΜΟΤΗΤΑΣ
FWXV**



ΤΥΠΟΣ	ΟΝΟΜΑΣΤΙΚΗ ΑΠΟΔΟΣΗ (kW)		ΠΑΡΟΧΗ ΑΕΡΑ m ³ /h	ΒΑΣΙΚΗ ΤΙΜΗ	ΕΙΣ/ΡΑ ΑΝ/ΣΗΣ	ΦΠΑ 24%	ΤΕΛΙΚΗ ΤΙΜΗ
	Θέρμανση	Ψύξη					
ΔΙΣΩΛΗΝΙΑ (2-PIPE)							
FWXA15A	1,20	1,50	318	963	1,50	231	1.196
FWXA20A	1,70	2,00	474	1.039	1,50	250	1.290

FAN COIL

ΠΑΡΕΛΚΟΜΕΝΑ

ΤΥΠΟΣ	ΠΕΡΙΓΡΑΦΗ ΕΞΑΡΤΗΜΑΤΩΝ	ΒΑΣΙΚΗ ΤΙΜΗ	ΦΠΑ 24%	ΤΕΛΙΚΗ ΤΙΜΗ
ARC452A15	ΑΣΥΡΜΑΤΟ ΧΕΙΡΙΣΤΗΡΙΟ (ΠΕΡΙΛΑΜΑΝΕΤΑΙ ΣΤΟ ΠΑΝΕΛ)			



**FAN COIL ΔΑΠΕΔΟΥ-ΟΡΟΦΗΣ ΕΜΦΑΝΟΥΣ ΤΥΠΟΥ
FWR inverter**

INVERTER



ΤΥΠΟΣ	ΟΝΟΜΑΣΤΙΚΗ ΑΠΟΔΟΣΗ (kW)		ΠΑΡΟΧΗ ΑΕΡΑ m ³ /h	ΒΑΣΙΚΗ ΤΙΜΗ	ΕΙΣ/ΡΑ ΑΝ/ΣΗΣ	ΦΠΑ 24%	ΤΕΛΙΚΗ ΤΙΜΗ
	Ψύξη	Θέρμανση					
ΔΙΣΩΛΗΝΙΑ (2-PIPE)							
FWR02ATN	2,64	3,47	560	549	2,00	132	683
FWR03ATN	4,96	6,40	900	595	2,50	143	741
FWR06ATN	6,32	7,51	1.200	687	3,10	166	856
FWR08ATN	10,08	11,18	1.660	877	4,10	211	1.093
ΤΕΤΡΑΣΩΛΗΝΙΑ (4-PIPE)							
FWR02AFN	2,64	3,47	560	603	2,00	145	750
FWR03AFN	4,96	6,40	900	650	2,50	157	809
FWR06AFN	6,32	7,51	1.200	761	3,10	183	947
FWR08AFN	10,08	11,18	1.660	967	4,10	233	1.204

FAN COIL

ΠΑΡΕΛΚΟΜΕΝΑ

ΤΥΠΟΣ	ΠΕΡΙΓΡΑΦΗ ΕΞΑΡΤΗΜΑΤΩΝ	ΒΑΣΙΚΗ ΤΙΜΗ	ΦΠΑ 24%	ΤΕΛΙΚΗ ΤΙΜΗ
FWEC3A	ΗΛΕΚΤΡΟΝΙΚΟ ΧΕΙΡΙΣΤΗΡΙΟ - ΕΝΣΥΡΜΑΤΟ	103	25	128
FWEC3A	ΗΛΕΚΤΡΟΝΙΚΟ ΧΕΙΡΙΣΤΗΡΙΟ	238	57	295
FWECKA	ΒΑΣΗ ΓΙΑ ΗΛΕΚΤΡΟΝΙΚΟ ΧΕΙΡΙΣΤΗΡΙΟ FWEC	19	5	24
ESFV06A6	ΠΟΔΑΡΑΚΙΑ ΣΤΗΡΙΞΗΣ (ΜΕΓΕΘΟΣ 1-6)	25	6	31
ESFV10A6	ΠΟΔΑΡΑΚΙΑ ΣΤΗΡΙΞΗΣ (ΜΕΓΕΘΟΣ 8-10)	30	7	37



FAN COIL ΔΑΠΕΔΟΥ ΜΗ ΕΜΦΑΝΟΥΣ ΤΥΠΟΥ FWS inverter

INVERTER

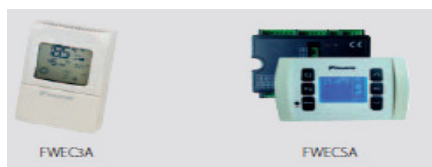

ΤΥΠΟΣ	ΟΝΟΜΑΣΤΙΚΗ ΑΠΟΔΟΣΗ (kW)		ΠΑΡΟΧΗ ΑΕΡΑ m ³ /h	ΒΑΣΙΚΗ ΤΙΜΗ	ΕΙΣ/ΡΑ ΑΝ/ΣΗΣ	ΦΠΑ 24%	ΤΕΛΙΚΗ ΤΙΜΗ
	Ψύξη	Θέρμανση					
ΔΙΣΩΛΗΝΙΑ (2-PIPE)							
FWS02ATN	2,64	3,47	560	469	1,66	113	584
FWS03ATN	4,96	6,40	900	502	2,50	121	626
FWS06ATN	6,32	7,51	1.200	580	2,84	140	723
FWS08ATN	10,08	11,18	1.660	721	3,72	174	899
ΤΕΤΡΑΣΩΛΗΝΙΑ (4-PIPE)							
FWS02AFN	2,64	3,47	560	521	2,00	126	649
FWS03AFN	4,96	6,40	900	563	2,50	136	701
FWS06AFN	6,32	7,51	1.200	650	2,73	157	809
FWS08AFN	10,08	11,18	1.660	807	3,72	195	1.005

ΠΑΡΕΛΚΟΜΕΝΑ

ΤΥΠΟΣ	ΠΕΡΙΓΡΑΦΗ ΕΞΑΡΤΗΜΑΤΩΝ	ΒΑΣΙΚΗ ΤΙΜΗ	ΦΠΑ 24%	ΤΕΛΙΚΗ ΤΙΜΗ
FWEC3A	ΗΛΕΚΤΡΟΝΙΚΟ ΧΕΙΡΙΣΤΗΡΙΟ	238	57	295
FWECKA	ΒΑΣΗ ΓΙΑ ΗΛΕΚΤΡΟΝΙΚΟ ΧΕΙΡΙΣΤΗΡΙΟ FWEC	19	5	24
ESFV06A6	ΠΟΔΑΡΑΚΙΑ ΣΤΗΡΙΞΗΣ (ΜΕΓΕΘΟΣ 1-6)	25	6	31
ESFV10A6	ΠΟΔΑΡΑΚΙΑ ΣΤΗΡΙΞΗΣ (ΜΕΓΕΘΟΣ 8-10)	30	7	37



FAN COIL ΔΑΠΕΔΟΥ ΕΜΦΑΝΟΥΣ ΤΥΠΟΥ FWZ inverter

INVERTER



ΤΥΠΟΣ	ΟΝΟΜΑΣΤΙΚΗ ΑΠΟΔΟΣΗ (kW)		ΠΑΡΟΧΗ ΑΕΡΑ m ³ /h	ΒΑΣΙΚΗ ΤΙΜΗ	ΕΙΣ/ΡΑ ΑΝ/ΣΗΣ	ΦΠΑ 24%	ΤΕΛΙΚΗ ΤΙΜΗ
	Ψύξη	Θέρμανση					
ΔΙΣΩΛΗΝΙΑ (2-PIPE)							
FWZ02ATN	2,64	3,47	560	526	2,00	127	655
FWZ03ATN	4,96	6,40	900	558	2,60	135	695
FWZ06ATN	6,32	7,51	1.200	643	3,10	155	801
FWZ08ATN	10,08	11,18	1.660	803	4,10	194	1.001
ΤΕΤΡΑΣΩΛΗΝΙΑ (4-PIPE)							
FWZ02AFN	2,64	3,47	560	572	2,00	138	712
FWZ03AFN	4,96	6,40	900	607	2,50	146	756
FWZ06AFN	6,32	7,51	1.200	721	3,10	174	898
FWZ08AFN	10,08	11,18	1.660	885	4,10	213	1.102

ΠΑΡΕΛΚΟΜΕΝΑ

ΤΥΠΟΣ	ΠΕΡΙΓΡΑΦΗ ΕΞΑΡΤΗΜΑΤΩΝ	ΒΑΣΙΚΗ ΤΙΜΗ	ΦΠΑ 24%	ΤΕΛΙΚΗ ΤΙΜΗ
FWEC3A	ΗΛΕΚΤΡΟΝΙΚΟ ΧΕΙΡΙΣΤΗΡΙΟ	238	57	295
FWECKA	ΒΑΣΗ ΓΙΑ ΗΛΕΚΤΡΟΝΙΚΟ ΧΕΙΡΙΣΤΗΡΙΟ FWEC	19	5	24
ESFV06A6	ΠΟΔΑΡΑΚΙΑ ΣΤΗΡΙΞΗΣ (ΜΕΓΕΘΟΣ 1-6)	25	6	31
ESFV10A6	ΠΟΔΑΡΑΚΙΑ ΣΤΗΡΙΞΗΣ (ΜΕΓΕΘΟΣ 8-10)	30	7	37



ΠΑΡΕΛΚΟΜΕΝΑ

ΤΥΠΟΣ	ΠΕΡΙΓΡΑΦΗ	ΒΑΣΙΚΗ ΤΙΜΗ	ΦΠΑ 24%	ΤΕΛΙΚΗ ΤΙΜΗ
ECFWMB6	ΜΗΧΑΝΙΚΟ ΧΕΙΡΙΣΤΗΡΙΟ	50	12	62
SRC-HPA	ΕΝΣΥΡΜΑΤΟ ΧΕΙΡΙΣΤΗΡΙΟ (ΨΥΞΗ-ΘΕΡΜΑΝΣΗ)	75	18	93
SRC-COA	ΕΝΣΥΡΜΑΤΟ ΧΕΙΡΙΣΤΗΡΙΟ (HEAT PUMP)	75	18	93
FWEC1A	ΗΛΕΚΤΡΟΝΙΚΟ ΧΕΙΡΙΣΤΗΡΙΟ - ΕΝΣΥΡΜΑΤΟ	111	27	138
FWEC2A	ΗΛΕΚΤΡΟΝΙΚΟ ΧΕΙΡΙΣΤΗΡΙΟ	176	42	218
FWEC3A	ΗΛΕΚΤΡΟΝΙΚΟ ΧΕΙΡΙΣΤΗΡΙΟ	238	57	295
FWECKA	ΒΑΣΗ ΓΙΑ ΗΛΕΚΤΡΟΝΙΚΟ ΧΕΙΡΙΣΤΗΡΙΟ FWEC	231	55	286
FWFCKA	ΒΑΣΗ ΓΙΑ ΗΛΕΚΤΡΟΝΙΚΟ ΧΕΙΡΙΣΤΗΡΙΟ FWEC	19	5	24
FWECSA	ΗΛΕΚΤΡΟΝΙΚΟ ΧΕΙΡΙΣΤΗΡΙΟ - ΕΝΣΥΡΜΑΤΟ	103	25	128
MERCA	ΕΝΣΥΡΜΑΤΟ ΧΕΙΡΙΣΤΗΡΙΟ (STANDARD)	158	38	196
BRC315D	ΕΝΣΥΡΜΑΤΟ ΧΕΙΡΙΣΤΗΡΙΟ (STANDARD)	141	34	175
ARC452A15	ΑΣΥΡΜΑΤΟ ΧΕΙΡΙΣΤΗΡΙΟ	0	0	0
BRC51A61/A2	ΑΣΥΡΜΑΤΟ ΧΕΙΡΙΣΤΗΡΙΟ	115	28	143
BRC7E530/531	ΑΣΥΡΜΑΤΟ ΧΕΙΡΙΣΤΗΡΙΟ	199	48	247
WRC-HPC	ΑΣΥΡΜΑΤΟ ΧΕΙΡΙΣΤΗΡΙΟ (HEAT PUMP)	34	8	42
FWTSKA	ΑΙΣΘΗΤΗΡΙΟ ΘΕΡΜΟΚΡΑΣΙΑΣ	12	3	15
FWHska	ΣΥΣΤΗΜΑ ΑΙΣΘΗΤΗΡΑ ΣΧΕΤΙΚΗΣ ΥΓΡΑΣΙΑΣ	25	6	31
YFSTA6	FAN STOP	21	5	26
ESFV06A6	ΠΟΔΑΡΑΚΙΑ ΣΤΗΡΙΞΗΣ (ΜΕΓΕΘΟΣ 1-6)	25	6	31
ESFV10A6	ΠΟΔΑΡΑΚΙΑ ΣΤΗΡΙΞΗΣ (ΜΕΓΕΘΟΣ 8-10)	30	7	37
DCP600TB	Πάνελ 640x640	206	49	255
BYFQ60B2	Πάνελ 700x700	346	83	429
DCP900BTA	Πάνελ 820x820	192	46	238
BYCQ140C	Πάνελ 950x950	301	72	373
KAFP551K160	ΜΑΚΡΑΣ ΔΙΑΡΚΕΙΑΣ ΦΙΛΤΡΟ ΓΙΑ FWC-TB/BF	126	30	156
KRP1BA101	ΒΟΧ ΓΙΑ ΕΓΚΑΤΑΣΤΑΣΗ PCB	208	50	258
KRP1H98	ΒΟΧ ΓΙΑ ΕΓΚΑΤΑΣΤΑΣΗ PCB	63	15	78
EKFCMBCB	ΠΡΟΑΙΡΕΤΙΚΗ PCB ΓΙΑ ΣΥΝΔΕΣΗ MOD-BUS	115	28	143
EK4MV3B10C5	ΠΡΟΑΙΡΕΤΙΚΗ ΠΛΑΚΕΤΑ ΓΙΑ ΣΥΝΔΕΣΗ BUS	194	47	241

ΕΞΑΕΡΙΣΜΟΣ ΜΕ ΑΝΑΚΤΗΣΗ ΘΕΡΜΟΤΗΤΑΣ VAM-FC/J

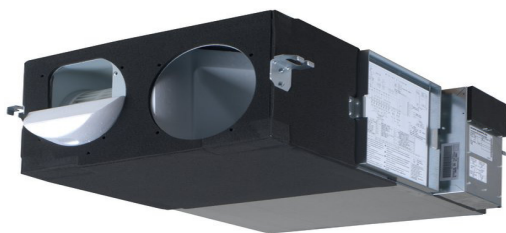

ΤΥΠΟΣ	ΕΞΩΤΕΡΙΚΗ ΣΤΑΤΙΚΗ ΠΙΕΣΗ (Pa)	ΠΑΡΟΧΗ ΑΕΡΑ / m ³	ΒΑΣΙΚΗ ΤΙΜΗ	ΤΙΜΗ ΣΕΤ	ΕΙΣ/ΡΑ ΑΝ/ΣΗΣ	ΦΠΑ 24%	ΤΕΛΙΚΗ ΤΙΜΗ
ΜΟΝΟΦΑΣΙΚΕΣ ΜΟΝΑΔΕΣ							
VAM150FC	69	150	1.171	1.347	2,4	324	1.497
BRC301B61			176		-		
VAM250FC	64	250	1.286	1.462	2,4	351	1.640
BRC301B61			176		-		
VAM350J	98	350	1.537	1.713	3,3	412	1.952
BRC301B61			176		-		
VAM500J	98	500	1.767	1.943	3,3	467	2.237
BRC301B61			176		-		
VAM650J	93	650	2.337	2.513	5,2	604	2.947
BRC301B61			176		-		
VAM800J	137	800	2.739	2.910	5,5	700	3.444
BRC301B61			171		-		
VAM1000J	157	1,000	3.254	3.425	6,4	824	4.084
BRC301B61			171		-		
VAM1500J	137	1,500	4.889	5.060	13,1	1.218	6.120
BRC301B61			171		-		
VAM2000J	137	2,000	7.063	7.234	15,2	1.740	8.818
BRC301B61			171		-		



**ΕΞΑΕΡΙΣΜΟΣ ΜΕ ΑΝΑΚΤΗΣΗ ΘΕΡΜΟΤΗΤΑΣ & ΨΥΚΤΙΚΟ ΣΤΟΙΧΕΙΟ
VKM-GB**

**ΕΞΑΕΡΙΣΜΟΣ ΜΕ ΑΝΑΚΤΗΣΗ ΘΕΡΜΟΤΗΤΑΣ-ΨΥΚΤΙΚΟ ΣΤΟΙΧΕΙΟ-ΥΓΡΑΝΤΗΡΑΣ
VKM-GBM**

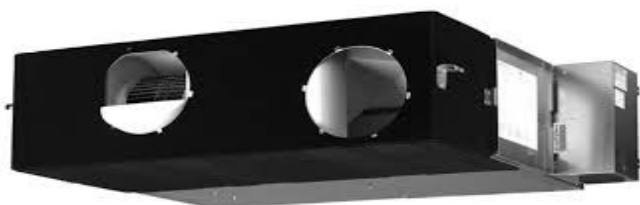

ΤΥΠΟΣ	ΕΞΩΤΕΡΙΚΗ ΣΤΑΤΙΚΗ ΠΙΕΣΗ (Pa)	ΠΑΡΟΧΗ ΑΕΡΑ / m ³	ΒΑΣΙΚΗ ΤΙΜΗ	ΤΙΜΗ ΣΕΤ	ΕΙΣΡΑ ΑΝ/ΣΗΣ	ΦΠΑ 24%	ΤΕΛΙΚΗ ΤΙΜΗ
-------	------------------------------------	---------------------------------	----------------	-------------	-----------------	------------	----------------

ΑΝΑΚΤΗΣΗ ΘΕΡΜΟΤΗΤΑΣ ΕΞΑΕΡΙΣΜΟΥ & ΕΠΕΞΕΡΓΑΣΙΑ ΑΕΡΑ

VKM50GB	210	500	4.940	5.048	9,4	1.214	6.163
BRC1D52			108		-		
VKM80GB	210	750	5.390	5.498	10,0	1.322	6.722
BRC1D52			108		-		
VKM100GB	150	950	5.503	5.611	11,2	1.349	6.864
BRC1D52			108		-		

ΑΝΑΚΤΗΣΗ ΘΕΡΜΟΤΗΤΑΣ ΕΞΑΕΡΙΣΜΟΥ, ΕΠΕΞΕΡΓΑΣΙΑ ΑΕΡΑ & ΥΓΡΑΝΣΗ

VKM50GBM	200	500	5.491	5.599	10,0	1.346	6.847
BRC1D52			108		-		
VKM80GBM	205	750	6.081	6.189	11,9	1.488	7.581
BRC1D52			108		-		
VKM100GBM	110	950	6.394	6.502	12,3	1.563	7.970
BRC1D52			108		-		



HEAT PUMP EWAQ - BVP INVERTER R-410A



ΤΥΠΟΣ	ΟΝΟΜΑΣΤΙΚΗ ΑΠΟΔΟΣΗ (kW)	ΒΑΣΙΚΗ ΤΙΜΗ	ΕΙΣ/ΡΑ ΑΝ/ΣΗΣ	ΦΠΑ 24%	ΤΕΛΙΚΗ ΤΙΜΗ
	Ψύξη				
ΜΟΝΟΦΑΣΙΚΕΣ ΜΟΝΑΔΕΣ					
EWAQ004BVP	4,00	4.004	8,30	963	4.975
EWAQ005BVP	4,93	4.361	9,00	1.049	5.419
EWAQ006BVP	5,88	4.675	10,60	1.125	5.810
EWAQ007BVP	7,95	5.163	10,60	1.242	6.415

HEAT PUMP EWAQ - ACV3P / ACW1P INVERTER R-410A



ΤΥΠΟΣ	ΟΝΟΜΑΣΤΙΚΗ ΑΠΟΔΟΣΗ (kW)	ΒΑΣΙΚΗ ΤΙΜΗ	ΕΙΣ/ΡΑ ΑΝ/ΣΗΣ	ΦΠΑ 24%	ΤΕΛΙΚΗ ΤΙΜΗ
	Ψύξη				
ΜΟΝΟΦΑΣΙΚΕΣ ΜΟΝΑΔΕΣ					
EWAQ009ACV3P	8,60	6.093	14,50	1.466	7.573
EWAQ010ACV3P	9,60	6.499	14,50	1.563	8.077

EWAQ011ACV3P	11,10	6.927	14,50	1.666	8.607
ΤΡΙΦΑΣΙΚΕΣ ΜΟΝΑΔΕΣ					
EWAQ009ACW1P	9,10	6.414	14,50	1.543	7.971
EWAQ011ACW1P	11,10	7.237	14,50	1.740	8.992
EWAQ013ACW1P	13,30	8.075	14,50	1.941	10.031



HEAT PUMP EWYQ - BVP INVERTER R-410A



ΤΥΠΟΣ	ΟΝΟΜΑΣΤΙΚΗ ΑΠΟΔΟΣΗ (kW)		ΒΑΣΙΚΗ ΤΙΜΗ	ΕΙΣ/ΡΑ ΑΝ/ΣΗΣ	ΦΠΑ 24%	ΤΕΛΙΚΗ ΤΙΜΗ
	Ψύξη	Θέρμανση				
ΜΟΝΟΦΑΣΙΚΕΣ ΜΟΝΑΔΕΣ						
EWYQ004BVP	4,00	4,01	4.447	8,30	1.069	5.525
EWYQ005BVP	4,93	4,99	4.847	8,30	1.165	6.021
EWYQ006BVP	5,88	6,14	5.194	10,60	1.249	6.454
EWYQ008BVP	7,95	8,08	5.738	10,60	1.380	7.128

HEAT PUMP EWYQ - ACV3P / ACW1 INVERTER R-410A



ΤΥΠΟΣ	ΟΝΟΜΑΣΤΙΚΗ ΑΠΟΔΟΣΗ (kW)		ΒΑΣΙΚΗ ΤΙΜΗ	ΕΙΣ/ΡΑ ΑΝ/ΣΗΣ	ΦΠΑ 24%	ΤΕΛΙΚΗ ΤΙΜΗ
	Ψύξη	Θέρμανση				
ΜΟΝΟΦΑΣΙΚΕΣ ΜΟΝΑΔΕΣ						
EWYQ009ACV3P	8,60	9,90	7.011	14,50	1.686	8.712
EWYQ010ACV3P	9,60	11,40	7.382	14,50	1.775	9.172
EWYQ011ACV3P	11,10	12,90	7.828	14,50	1.882	9.725

ΤΡΙΦΑΣΙΚΕΣ ΜΟΝΑΔΕΣ

EWYQ009ACW1P	9,10	10,90	7.223	14,50	1.665	8.902
EWYQ011ACW1P	11,14	12,40	8.235	14,50	1.897	10.147
EWYQ013ACW1P	13,30	13,90	9.185	14,50	2.116	11.315

CHILLER EWAQ-BAWN INVERTER R-410A ΧΩΡΙΣ ΑΝΤΛΙΑ

ΤΥΠΟΣ	ΟΝΟΜΑΣΤΙΚΗ ΑΠΟΔΟΣΗ (kW)	ΒΑΣΙΚΗ ΤΙΜΗ	ΕΙΣ/ΡΑ ΑΝ/ΣΗΣ	ΦΠΑ 24%	ΤΕΛΙΚΗ ΤΙΜΗ
	Ψύξη				
ΤΡΙΦΑΣΙΚΕΣ ΜΟΝΑΔΕΣ					
EWAQ016CWN	16,80	10.051	26,80	2.419	12.496
EWAQ021CWN	21,00	11.834	32,10	2.848	14.714
EWAQ025CWN	25,30	13.348	32,10	3.211	16.591
EWAQ032CWN	31,60	15.404	40,25	3.707	19.151
EWAQ040CWN	42,10	20.347	57,90	4.897	25.302
EWAQ050CWN	50,50	22.669	57,90	5.454	28.181
EWAQ064CWN	63,20	26.211	74,10	6.308	32.594

CHILLER INVERTER EWAQ-BAWP ΜΕ ΑΝΤΛΙΑ R-410A

ΤΥΠΟΣ	ΟΝΟΜΑΣΤΙΚΗ ΑΠΟΔΟΣΗ (kW)	ΒΑΣΙΚΗ ΤΙΜΗ	ΕΙΣ/ΡΑ ΑΝ/ΣΗΣ	ΦΠΑ 24%	ΤΕΛΙΚΗ ΤΙΜΗ
	Ψύξη				
ΤΡΙΦΑΣΙΚΕΣ ΜΟΝΑΔΕΣ					
EWAQ016CWP	17,00	11.557	28,00	2.780	14.365
EWAQ021CWP	21,20	13.614	33,20	3.275	16.923
EWAQ025CWP	25,50	15.354	33,20	3.693	19.080
EWAQ032CWP	31,80	17.714	41,35	4.261	22.017

EWAQ040CWP	42,30	23.439	60,40	5.640	29.139
EWAQ050CWP	50,70	23.880	60,40	5.746	29.686
EWAQ064CWP	63,30	30.141	76,50	7.252	37.470



HEAT PUMP EWYQ-CWN INVERTER R-410A ΧΩΡΙΣ ΑΝΤΛΙΑ



ΤΥΠΟΣ	ΟΝΟΜΑΣΤΙΚΗ ΑΠΟΔΟΣΗ (kW)		ΒΑΣΙΚΗ ΤΙΜΗ	ΕΙΣ/ΡΑ ΑΝ/ΣΗΣ	ΦΠΑ 24%	ΤΕΛΙΚΗ ΤΙΜΗ
	Ψύξη	Θέρμανση				
ΜΟΝΟΦΑΣΙΚΕΣ ΜΟΝΑΔΕΣ						
EWYQ016CWN	16,80	16,80	10.953	26,80	2.635	13.615
EWYQ021CWN	21,00	21,00	12.735	32,10	3.064	15.831
EWYQ025CWN	25,30	25,10	14.245	32,10	3.427	17.704
EWYQ032CWN	31,60	31,40	16.603	40,25	3.994	20.638
EWYQ040CWN	42,10	41,90	21.573	57,90	5.191	26.822
EWYQ050CWN	50,50	50,30	26.064	57,90	6.269	32.391
EWYQ064CWN	63,20	62,90	27.411	74,00	6.596	34.081

HEAT PUMP EWYQ-CWP ΜΕ ΑΝΤΛΙΑ INVERTER R-410A



ΤΥΠΟΣ	ΟΝΟΜΑΣΤΙΚΗ ΑΠΟΔΟΣΗ (kW)		ΒΑΣΙΚΗ ΤΙΜΗ	ΕΙΣ/ΡΑ ΑΝ/ΣΗΣ	ΦΠΑ 24%	ΤΕΛΙΚΗ ΤΙΜΗ
	Ψύξη	Θέρμανση				
ΤΡΙΦΑΣΙΚΕΣ ΜΟΝΑΔΕΣ						
EWYQ016CWP	17,00	16,60	12.459	28,00	2.997	15.484
EWYQ021CWP	21,20	20,80	14.513	33,20	3.491	18.037
EWYQ025CWP	25,50	24,90	16.244	33,20	3.907	20.184
EWYQ032CWP	31,80	31,20	18.896	41,35	4.545	23.482
EWYQ040CWP	42,30	41,70	24.605	60,40	5.920	30.585

EWYQ050CWP	50,70	50,10	28.305	60,40	6.808	35.173
EWYQ064CWP	63,30	62,70	31.344	76,50	7.541	38.961

